



T500ML

rev.0205

Portero Electrónico
y
Videoportero
instalación digital

Stadio Plus

manual de instalación

version français (page 36)

english version (page 72)



golmar@golmar.es
www.golmar.es



Golmar se reserva el derecho a cualquier modificación sin previo aviso.
Golmar se réserve le droit de toute modification sans préavis.
Golmar reserves the right to make any modifications without prior notice.

Ante todo le agradecemos y felicitamos por la adquisición de este producto fabricado por Golmar.

Nuestro compromiso por conseguir la satisfacción de clientes como usted queda manifiesto por nuestra certificación ISO-9001 y por la fabricación de productos como el que acaba de adquirir.

La avanzada tecnología de su interior y un estricto control de calidad harán que, clientes y usuarios disfruten de las innumerables prestaciones que este equipo ofrece. Para sacar el mayor provecho de las mismas y conseguir un correcto funcionamiento desde el primer día, rogamos lea detenidamente este manual de instrucciones.

ÍNDICE

Introducción	1	Módulo EL562	17
Índice	1	Resistencia final de línea	17
Consejos para la puesta en marcha	1	Cambio de carátula	17
Características del sistema	2	Regleta de conexión	18
Funcionamiento del sistema	2	Sujeción del monitor	19
Instalación de la placa		Programación	20
Descripción	3	Teléfono T-940 Plus	
Ubicación de la caja de empotrar ..	4 a 5	Descripción	21
Montaje de los módulos	5	Pulsadores de función	21
Colocación de circuitos electrónicos	6	Sujeción del teléfono	22
Sujeción de la placa	7	Programación	23
Cableado de los pulsadores	8 a 9	Esquemas de instalación	
Códigos de los pulsadores	10	Conexión de un abrepuertas c.a.	24
Configuración del circuito EL500. 11 a	12	Enlace de varios alimentadores	24
Módulo opcional EL560	12	Videoportero con coaxial	25 a 26
Cableado de las lamparitas	13	Videoportero sin coaxial	27 a 28
Ajustes finales y cierre de la placa	13	Portero electrónico	29 a 30
Instalación del alimentador	14	Conexiónados opcionales	
Instalación del abrepuertas	14	Pulsador para apertura de puerta	31
Monitor Platea Plus		Activación de dispositivos auxiliares	31
Descripción	15	Intercomunicación	32
Pulsadores de función	16	Conexión a una televisión	32
		Activación de 2ª cámara	33
		Conexión al timbre de puerta	33

CONSEJOS PARA LA PUESTA EN MARCHA

- No apretar excesivamente los tornillos de la regleta del alimentador.
- Cuando se instale o modifique el equipo, hacerlo sin alimentación.
- Antes de conectar el equipo, verificar el conexionado entre placa, monitores, teléfonos y el conexionado del alimentador. Siga en todo momento las instrucciones de este manual.
- Al poner en marcha el equipo por primera vez, o tras una modificación, el sistema se bloqueará durante 30 segundos.
- En equipos con cable coaxial, utilice siempre cable tipo RG-59 o RG-11. No utilice

- Equipos microprocesados con instalación simplificada (bus sin hilos de llamada):
 - ✦ Portero electrónico con instalación de 4 hilos comunes.
 - ✦ Videoportero con instalación de 3 hilos comunes más cable coaxial.
 - ✦ Videoportero con instalación de 4 hilos comunes más par trenzado.
- Ilimitado número de placas sin necesidad de unidades de conmutación.
- Tonos telefónicos para confirmación de llamada y canal ocupado.
- Apertura de puerta temporizada durante 3 segundos.
- Abrepuertas de corriente continua accionado mediante relé.
- En los monitores Platea Plus o teléfonos T-940 Plus:
 - ✦ Secreto total de conversación e imagen.
 - ✦ Función 'vídeo-espía' sin ocupar canal.
 - ✦ Intercomunicación entre dos equipos dentro de la misma vivienda.
 - ✦ Entrada para llamada desde la puerta interior de la vivienda.
 - ✦ Varios tonos de llamada que permiten distinguir su procedencia: placa principal, placa secundaria, intercomunicación, puerta interior de la vivienda, ...
 - ✦ Activación de dos funciones auxiliares: segunda cámara, luces de cortesía, ...
 - ✦ Hasta tres monitores o teléfonos en cada vivienda sin alimentación adicional.

FUNCIONAMIENTO DEL SISTEMA

- Para realizar la llamada, el visitante deberá presionar el pulsador correspondiente a la vivienda con la que desea establecer comunicación: unos tonos acústicos advertirán de que la llamada se está realizando. En este instante, el monitor (teléfono) de la vivienda recibe la llamada. Si se ha presionado por equivocación el pulsador de otra vivienda, pulsar sobre el que corresponda con la vivienda deseada, cancelando así la primera llamada.
- En equipos con varias puertas de acceso, la(s) otra(s) placa(s) quedará(n) automáticamente desconectada(s): si otro visitante desea llamar, unos tonos telefónicos le advertirán de que el canal está ocupado.
- La llamada tiene una duración de 45 segundos, apareciendo la imagen en el monitor principal unos 3 segundos después de recibir la llamada sin que el visitante lo perciba. Para visualizar la imagen en un monitor secundario presionar el pulsador ⊕, desapareciendo la imagen del monitor que la estaba visualizando. Si la llamada no es atendida antes de 45 segundos, el canal quedará libre.
- Para establecer comunicación, descolgar el auricular del (monitor) teléfono.
- La comunicación tendrá una duración de un minuto y medio o hasta colgar el auricular. Finalizada la comunicación, el canal quedará libre.
- Si se desea abrir la puerta, presionar el pulsador de abrepuertas durante los procesos de llamada o comunicación: una sola pulsación activa el abrepuertas durante tres segundos.
- La descripción de los pulsadores de función se encuentra en las páginas 16 y 21.

Descripción de la placa.

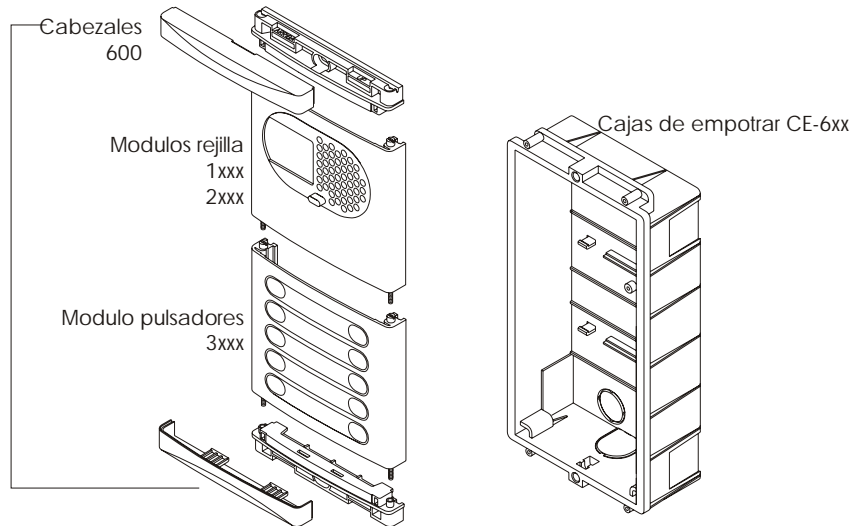

Módulos de sonido

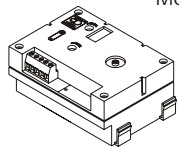

EL530 , en equipos de videoportero con cámara b/n.
 EL531 , en equipos de videoportero con cámara color.
 EL540 , en equipos de portero electrónico.

Circuito microprocesado

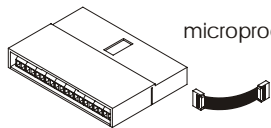

EL500 , en todos los equipos.

Decodificador

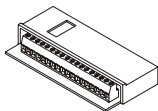

EL516 , en equipos con más de ocho pulsadores.

Ubicación de la caja de empotrar.

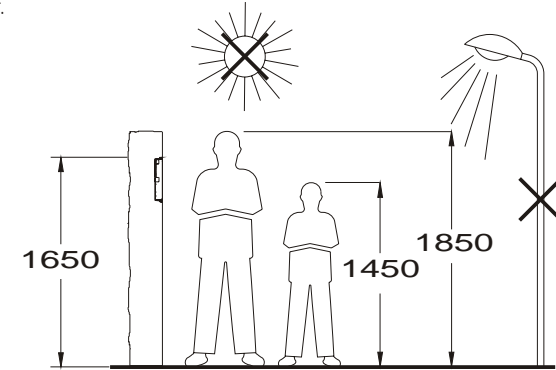

Realizar un agujero en la pared que ubique la parte superior de la placa a una altura de 1,65m. Las dimensiones del agujero dependerán del número de módulos de la placa.

Módulos Modelo	1 CE610	Compacto CE615	2 CE620	3 CE630
An	125	125	125	125 mm.
Al	140	220	257	374 mm.
P	56	56	56	56 mm.

La placa ha sido diseñada para soportar las diversas condiciones ambientales. Sin embargo, recomendamos tomar precauciones adicionales para prolongar la vida de la misma (viseras, lugares cubiertos, ...). Para obtener una óptima calidad de imagen en equipos de videoportero, evite contraluces provocados por fuentes de luz (sol, farolas, ...).

Preparación de la entrada de cables.

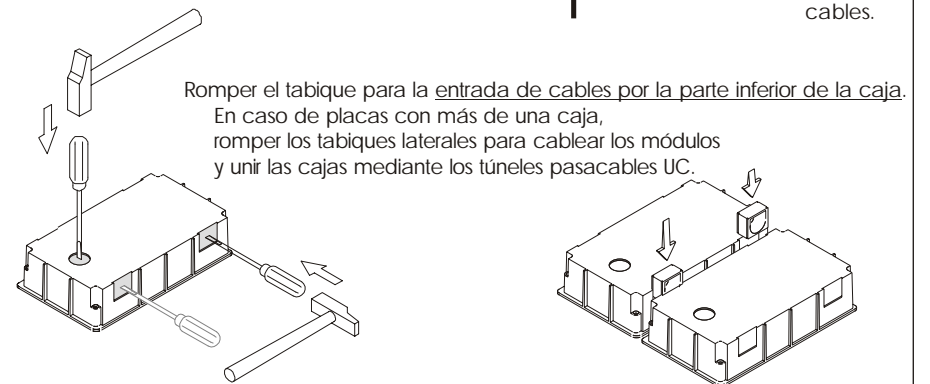

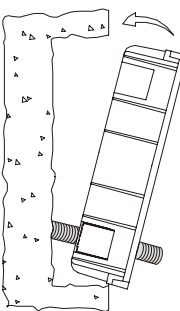

Colocar la caja de empotrar.

Pasar la instalación por el hueco realizado en la caja de empotrar. Empotrar, enrasar y nivelar la caja. Una vez colocada extraer los adhesivos antiyeso de los orificios de fijación de la placa.

Montaje de los módulos de la placa.

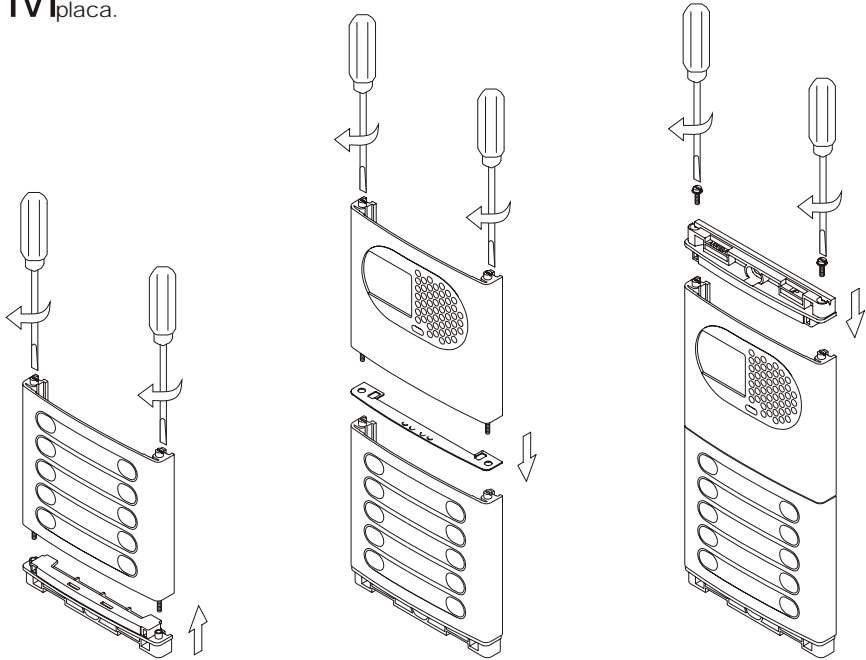

Insertar el cabezal inferior (marcado ABAJO) en el módulo inferior y fijarlo atornillando los ejes del módulo.

Intercalar el separador de módulos entre el módulo inferior y el siguiente, asegurándose de que las muescas del separador quedan en el interior de la placa. Fijar el siguiente módulo atornillando los ejes. Repetir este proceso en placas de un módulo más (el número máximo de módulos enlazados verticalmente es de tres).

Insertar el cabezal superior (marcado ARRIBA) en el último módulo y fijarlo mediante los tornillos suministrados.

Montaje del módulo de sonido.

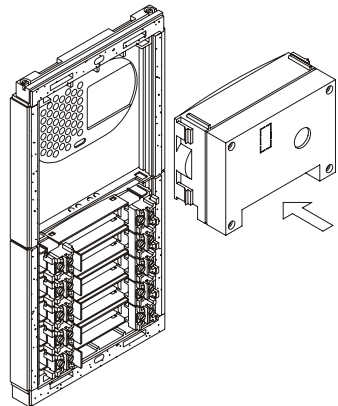

Insertar el módulo de sonido en el módulo rejilla. Para una correcta colocación, alinee el pulsador de luz y el micrófono del módulo de sonido con sus respectivos orificios en el módulo rejilla.

Colocación del circuito microprocesado EL500 y del decodificador EL516.

El circuito EL500 se coloca en la parte superior de la caja de empotrar. Para ello, introducir el circuito en las pestañas superiores (1) de la caja y de empotrar. Encajarlo en las pestañas inferiores (2) realizando una fuerte presión sobre el circuito impreso.

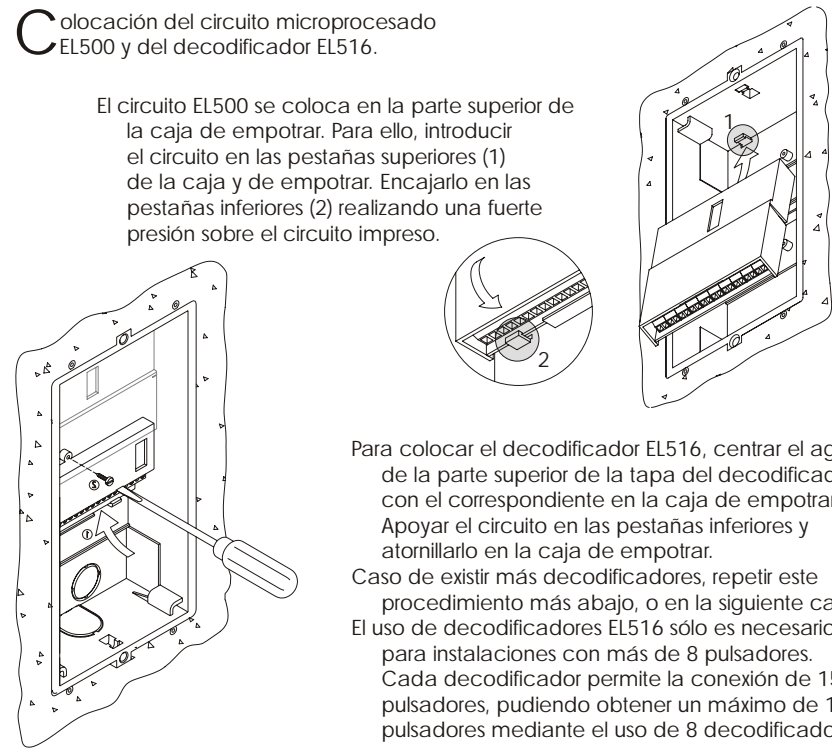

Para colocar el decodificador EL516, centrar el agujero de la parte superior de la tapa del decodificador con el correspondiente en la caja de empotrar. Apoyar el circuito en las pestañas inferiores y atornillarlo en la caja de empotrar.

Caso de existir más decodificadores, repetir este procedimiento más abajo, o en la siguiente caja.

El uso de decodificadores EL516 sólo es necesario para instalaciones con más de 8 pulsadores. Cada decodificador permite la conexión de 15 pulsadores, pudiendo obtener un máximo de 120 pulsadores mediante el uso de 8 decodificadores.

Sujeción de la placa en la caja de empotrar.

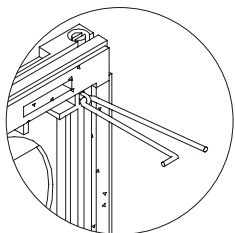

Escoger la dirección en la que se abrirá la placa; esta selección deberá facilitar el cableado de la placa.
El sentido de apertura de la placa quedará determinado por la ubicación de los dos muelles bisagra, que se deben pasar por las pinzas que se hallan en los extremos de los cabezales tal y como muestra el dibujo. Por ejemplo, si los muelles se colocan en las dos pinzas del cabezal inferior, la apertura de la placa se realizará hacia abajo; si se colocan en las pinzas derechas de ambos cabezales, la apertura será hacia la izquierda.

Para sujetar la placa en la caja de empotrar, introducir los muelles bisagra en los pasadores dispuestos a tal efecto en la caja de empotrar.

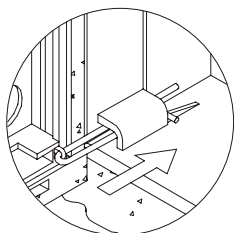

Conectar el módulo de sonido al circuito microprocesador EL500 mediante el cable plano suministrado.

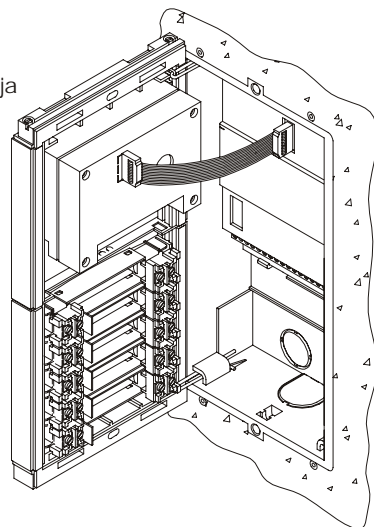

Cableado de los pulsadores.

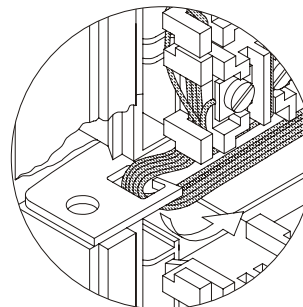

Para un buen acabado de la instalación, pasar los cables a través del hueco dispuesto en el separador de módulos más cercano. Es recomendable utilizar cable con secciones entre 0,1 y 0,25mm².

Trenzar los hilos de llamada tal y como muestra el dibujo adjunto. Los hilos de llamada se deberán conectar al circuito microprocesador EL500 o a su correspondiente decodificador.

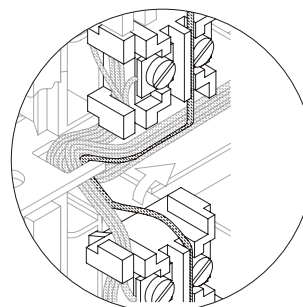
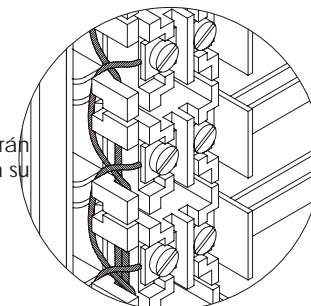

MUY IMPORTANTE: unir el común de pulsadores de los diferentes módulos. Los pulsadores dentro de un mismo módulo vienen unidos de fábrica. Este hilo se debe conectar al borne CP del circuito microprocesador EL500 y al correspondiente borne CP de su circuito decodificador (caso de existir).

Colocar las etiquetas identificativas de los pulsadores.

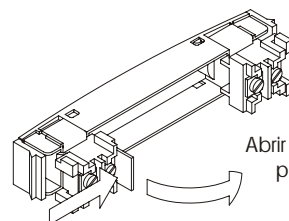

Abrir la ventana del porta-etiquetas.

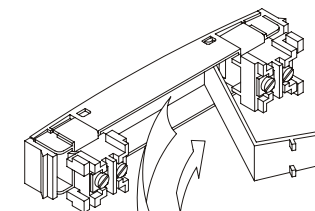

Colocar la etiqueta y cerrar.

Cableado de los pulsadores.

El conector CN2 del circuito microprocesador EL500 dispone de 8 bornes (P1 a P8) para la conexión de pulsadores o circuitos decodificadores EL516. El borne CP se debe conectar al común de pulsadores y al borne CP de los circuitos decodificadores. Conectar el borne B al borne B de los circuitos decodificadores.



- Al pulsador 1 o al borne P del 1^{er} circuito EL516.
- Al siguiente pulsador o al borne P del 2^o circuito EL516.
- Al siguiente pulsador o al borne P del 3^{er} circuito EL516.
- Al siguiente pulsador o al borne P del 4^o circuito EL516.
- Al siguiente pulsador o al borne P del 5^o circuito EL516.
- Al siguiente pulsador o al borne P del 6^o circuito EL516.
- Al siguiente pulsador o al borne P del 7^o circuito EL516.
- Al último pulsador o al borne P del 8^o circuito EL516.
- Al común de pulsadores y al borne CP de los circuitos EL516.
- Al borne B de los circuitos EL516.

El dibujo muestra, a modo de ejemplo, la conexión entre el circuito EL500, dos circuitos EL516 y sus respectivos pulsadores.

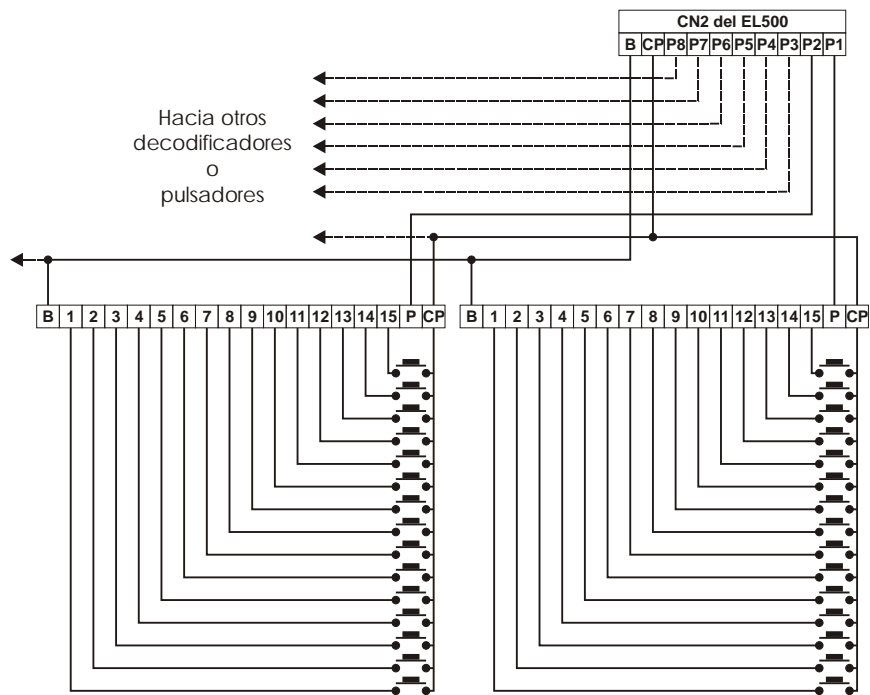

Límite de pulsadores.

El número máximo de pulsadores que se pueden cablear depende del número de circuitos decodificadores EL516 que contenga la placa, según se muestra en la tabla:

- Sin circuitos EL516: 8
- Con 1 circuito EL516: $7 + 15 = 22$
- Con 2 circuitos EL516: $6 + 15 + 15 = 36$
- Con 3 circuitos EL516: $5 + 15 + 15 + 15 = 50$
- Con 4 circuitos EL516: $4 + 15 + 15 + 15 + 15 = 64$
- Con 5 circuitos EL516: $3 + 15 + 15 + 15 + 15 + 15 = 78$
- Con 6 circuitos EL516: $2 + 15 + 15 + 15 + 15 + 15 + 15 = 92$
- Con 7 circuitos EL516: $1 + 15 + 15 + 15 + 15 + 15 + 15 + 15 = 106$
- Con 8 circuitos EL516: $0 + 15 + 15 + 15 + 15 + 15 + 15 + 15 + 15 = 120$

Código de los pulsadores.

En el caso de equipos combinados con placas codificadas o centrales de conserjería, será de especial interés conocer el código de llamada de cada pulsador, tal y como muestra la tabla adjunta.

Los códigos de la columna sombreada corresponden a los pulsadores conectados directamente al correspondiente borne CN2 del circuito EL500, o al borne 1 de su respectivo circuito decodificador EL516.

		Bornes de los circuitos EL516														
		1	2	3	4	5	6	7	8	9	10	11	12	13	14	15
Borne del circuito EL500	P1	1	2	3	4	5	6	7	8	9	10	11	12	13	14	15
	P2	16	17	18	19	20	21	22	23	24	25	26	27	28	29	30
	P3	31	32	33	34	35	36	37	38	39	40	41	42	43	44	45
	P4	46	47	48	49	50	51	52	53	54	55	56	57	58	59	60
	P5	61	62	63	64	65	66	67	68	69	70	71	72	73	74	75
	P6	76	77	78	79	80	81	82	83	84	85	86	87	88	89	90
	P7	91	92	93	94	95	96	97	98	99	100	101	102	103	104	105
	P8	106	107	108	109	110	111	112	113	114	115	116	117	118	119	120

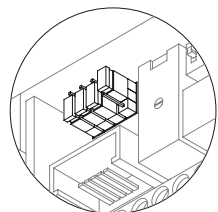

Descripción de los puentes de configuración del circuito

Los puentes de configuración JP1, JP2, JP3 y JP4 (de izquierda a derecha respectivamente) están ubicados en la parte izquierda del circuito, accesibles levantando la tapa que protege la regleta de conexión.

El puente JP1 carga la instalación con una resistencia de comunicaciones. Para un correcto funcionamiento, activar esta resistencia sólo en la placa más cercana al montante de instalación, o en la placa general (si existe). Valor de fábrica: activada.

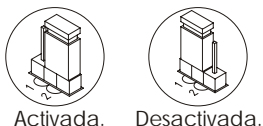

El puente JP2 selecciona el tipo de cableado para la señal de video: cable coaxial (RG-59 o RG-11) o par trenzado. La opción de par trenzado sólo se activará en el caso de haber instalado el módulo EL560 en el conector CN4. Valor de fábrica: cable coaxial.

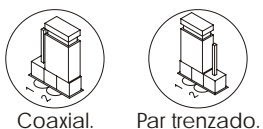

El puente JP3 selecciona el volumen de los tonos emitidos en placa (llamada en curso, sistema ocupado y puerta abierta). Si tras la puesta en marcha del equipo considera que el volumen es alto, modificar la posición del puente. Valor de fábrica: volumen máximo.

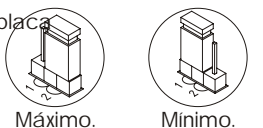

El puente JP4 selecciona si la placa dispone de telecámara o no. En caso de que la placa no disponga de telecámara (módulo de sonido EL540), modificar la posición del puente. Valor de fábrica: con telecámara.

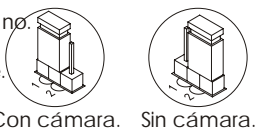

Descripción del microinterruptor de configuración del circuito microprocesador

El microinterruptor de configuración SW1 está ubicado en la parte central del circuito, accesible levantando la tapa que protege la regleta de conexión.

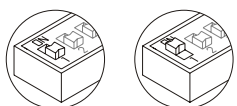
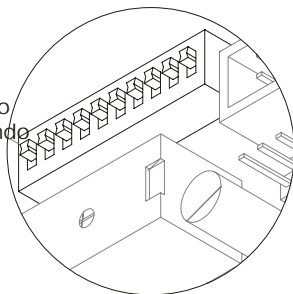

Permite el autoencendido (comunicación de audio y/o video sin haber sido llamado) de la placa que tiene este interruptor en la posición ON. En edificios con varias placas sólo activar en una de ellas; en equipos con placa general se podrá activar en una placa de cada edificio.

Continúa

Viene de la página anterior

Descripción del microinterruptor de configuración del circuito microprocesador

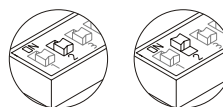

Colocar en ON para programar los monitores o teléfonos. Finalizada la programación volverlo a colocar en OFF. El método de programación se describe en la página 20 para los monitores y 23 para los teléfonos.

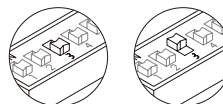

Colocar en OFF si se trata de una placa principal. Cada sistema debe tener sólo una placa principal; el resto deben ser secundarias (ON). En equipos con placa general se deberán configurar como principales una placa de cada edificio.

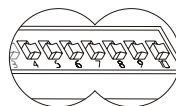

Definen el código del edificio. En edificios con más de una placa, colocar el mismo código para todas las placas; en equipos con placa general colocar códigos diferentes para cada edificio. Colocar un código entre 0 (valor de fábrica) y 99. La asignación del código se realiza de forma binaria, tal y como se muestra en el apartado siguiente.

Codificación binaria del microinterruptor de configuración del circuito microprocesador EL500.

Los interruptores colocados en la posición OFF tienen un valor cero. En la posición ON tienen asignados los valores de la tabla adjunta. El código del edificio será igual a la suma de valores de los interruptores colocados en ON.

Interruptor nº:	4	5	6	7	8	9	10
Valor en ON:	64	32	16	8	4	2	1

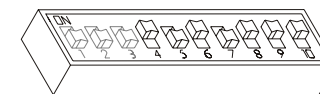

Ejemplo: $64 + 0 + 16 + 0 + 4 + 2 + 1 = 87$

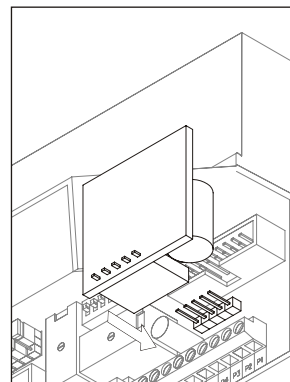

Opcional. Módulo EL560 para transmisión de video a través de par trenzado en lugar de

Insertar el módulo EL560 en el conector CN4. Para acceder al conector levantar la tapa e insertar el módulo.
 NOTA: en este tipo de instalaciones los monitores deben tener insertado el módulo EL562 y haber colocado el puente JP2 del circuito EL500 en la posición adecuada, tal y como se indica en la página 11. Utilizar el esquema de instalación específico.

Cableado de las lamparitas de iluminación.

Después de colocar las etiquetas identificativas, cablear las lamparitas de todos los módulos entre los terminales L1 y L2 del módulo de sonido. Si el número total de lamparitas de la placa es superior a 8, se deberá colocar un transformador TF-104 entre los terminales ~1 y ~2 del módulo de sonido y modificar la posición del puente JP2.

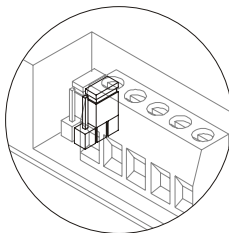

NOTA: No modificar la posición del puente JP1. Los puentes JP1 y JP2 están ubicados a la izquierda de la regleta de conexión del módulo de sonido.

Ajustes finales.

Si tras la puesta en marcha del equipo considera que el volumen de audio no es adecuado, realice los ajustes necesarios tal y como muestra el dibujo. La telecámara dispone de un mecanismo de orientación horizontal y vertical. Si la orientación no fuese la correcta, corrija su posición.

Si la iluminación que incorpora la telecámara es insuficiente puede activar una iluminación exterior conectando un relé R-3 de 12V.c. entre los terminales '+H' y 'L2' del módulo de sonido.

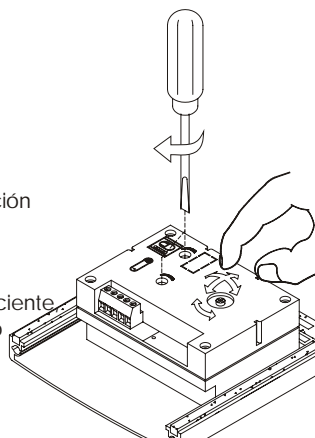

Cerrar la placa.

Fijar la placa a la caja de empotrar mediante los tornillos y arandelas suministradas. Finalizar el montaje de la placa colocando los cabezales a presión. Si fuese preciso abrir la placa una vez cerrada, utilice un destornillador plano para extraer los cabezales.

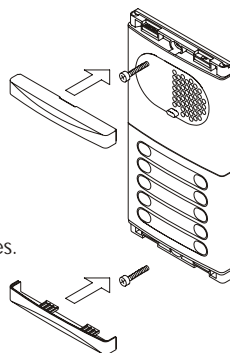

Detalle de la instalación de los alimentadores FA-PLUS y FA-PLUS/C.

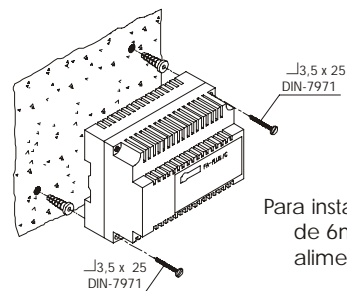

Instale el alimentador en un lugar seco y protegido. Recuerde que la normativa vigente obliga a proteger el alimentador con un interruptor magnetotérmico y a conectarlo a una toma de tierra.

Para instalar el alimentador en pared, realizar dos agujeros de 6mm. de diámetro, e introducir los tacos. Sujetar el alimentador mediante los tornillos especificados.

El alimentador puede instalarse en guía DIN 46277 realizando una leve presión. Para sacar el alimentador de la guía utilizar un destornillador plano y hacer palanca tal y como muestra el dibujo. El modelo FA-Plus/C precisa de 6 elementos en la guía y el modelo FA-Plus de 10.

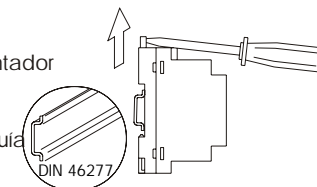

IMPORTANTE: el número máximo de unidades que se pueden conectar a un alimentador FA-Plus/C es de 10, siendo 50 en el caso del modelo FA-Plus. Para obtener un número superior de unidades enlace alimentadores, tal y como se muestra en la página 24.

Detalle de la instalación del abrepuertas.

Si el abrepuertas va a ser instalado en una puerta metálica, utilice una broca de 3,5mm y rosque el agujero realizado. Si la instalación se realiza sobre puerta de madera, utilice una broca de 3mm.

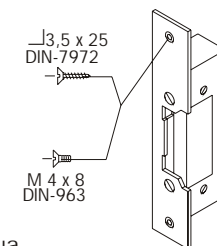

IMPORTANTE: el abrepuertas debe ser de 12V corriente continua. Si usted dispone de un abrepuertas de corriente alterna, utilice un relé R-3 y un transformador TF-104, tal y como se muestra en la página 24.

Descripción del monitor Platea Plus.

The diagram shows the front and back views of the Platea Plus monitor. The front view shows the handset (a), screen (b), cover (c), function buttons (d), and cord (e). The back view shows mounting brackets (f), identification label (g), connection points (h), CN4 connector (i), volume regulator (j), and cord connector (k). The bottom view shows contrast (l) and brightness (m) adjustments.

- a.. Brazo auricular.
- b. Pantalla b/n o color (según modelo).
- c. Carátula extraíble.
- d. Pulsadores de función.
- e. Cordón telefónico.
- f. Anclajes de sujeción regleta.
- g. Etiqueta identificativa.
- h. Puntos de conexión regleta.
- i. Conector CN4.
- j. Regulador de volumen de tres posiciones.
- k. Conector para cordón.
- l. Ajuste de contraste (color en monitores con pantalla color).
- m. Ajuste de brillo.

Pulsadores de función.

- Pulsador de encendido-apagado del monitor. Después de cualquier reinicialización del monitor y durante los 45 segundos siguientes, no se podrá realizar ninguna operación con el mismo, a excepción de la recepción de llamadas.
- Con el auricular colgado activa la segunda cámara(*). Con el auricular descolgado, permite realizar la función de intercomunicación, o la activación de la segunda cámara(*).
- Con el auricular colgado activa el dispositivo auxiliar. Con el auricular descolgado, permite realizar una llamada a la central de conserjería secundaria(*), o activar el dispositivo auxiliar.
- Con el auricular colgado permite visualizar la imagen procedente de la placa configurada como principal. Con el auricular descolgado, permite establecer comunicación de audio y video con la placa que tiene activada la función de autoencendido. Sólo es operativo si no existe una comunicación en curso.
- Con el auricular colgado realiza una llamada de pánico a las centrales de conserjería configuradas para recibir este tipo de llamada. Con el auricular descolgado, permite realizar una llamada normal a la central principal. Durante los procesos de recepción de llamada o comunicación, permite activar el abrepuertas.

(*). Las funciones de activación de segunda cámara y llamada a central de conserjería secundaria requieren una modificación interna del monitor. Si precisa alguna de estas funciones, contacte con nuestros servicios de asistencia técnica.
La activación de la función segunda cámara inhabilita la función de intercomunicación y la activación de llamada a central de conserjería secundaria inhabilita la función de dispositivo auxiliar.

Descripción de la etiqueta identificativa.

Monitor		Nº serie 0000000000	
Modelo		PLATEA Plus	
18Vdc ± 2V	ATENCIÓN		
Standby 15mA	Alta tensión. No abrir la tapa.		
Máximo 450mA	Manipular sólo por personal del servicio técnico.		
10°C + 50°C	WARNING		
	High voltage. Don't open cover.		
	Handle only by technical service.		
<input type="checkbox"/> MASTER	<input type="checkbox"/> SLAVE	ESCALERA	PISO
<input type="checkbox"/> INTER	<input type="checkbox"/> A1	Stair	Floor
CODIGO / CODE		PUERTA	Door
[][][][][]		[][][][]	[][][][]

Sistemas de comunicación S. A.
Made in Spain

Para facilitar la reparación, sustitución o ampliación de monitores existentes en una instalación, complete los datos de la etiqueta identificativa.

MASTER: monitor principal.
SLAVE: monitor secundario.
INTER: monitor secundario con intercomunicación.
A1: monitor conectado a un dispositivo auxiliar.
CODIGO: código del pulsador de llamada (pág. 10).
ESCALERA: código del edificio (pág. 12).

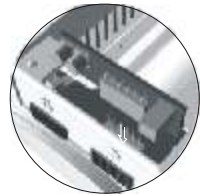

Módulo EL562 para instalaciones de videoportero con par trenzado.

Localizar el conector CN4, ubicado en la parte posterior del monitor.
Retirar el puente del conector e insertar el módulo EL562.
NOTA: en este tipo de instalaciones, el circuito microprocesador EL500 debe tener insertado el módulo EL560 (pág. 12).
Utilizar el esquema de instalación específico.

Manipulación del puente de final de línea.



El puente de final de línea se encuentra ubicado en el conector CN4, situado en la parte posterior del monitor.
En el caso de instalaciones con par trenzado, el puente de final de línea se encuentra en el módulo EL562, también ubicado en el conector CN4 (ver apartado anterior).
No quitar el puente en aquellos monitores en los que acabe el recorrido del cable de video. Quitar el puente sólo en monitores intermedios.

Cambio de la carátula frontal.

El monitor se suministra con una carátula reversible de dos colores, que permite personalizar el monitor a gusto del usuario.
Para cambiar la carátula retire la cubierta protectora mediante un destornillador plano, haciendo palanca en las muescas triangulares, tal y como muestra el dibujo.



Descripción de la regleta de conexión RCPL-Plus.

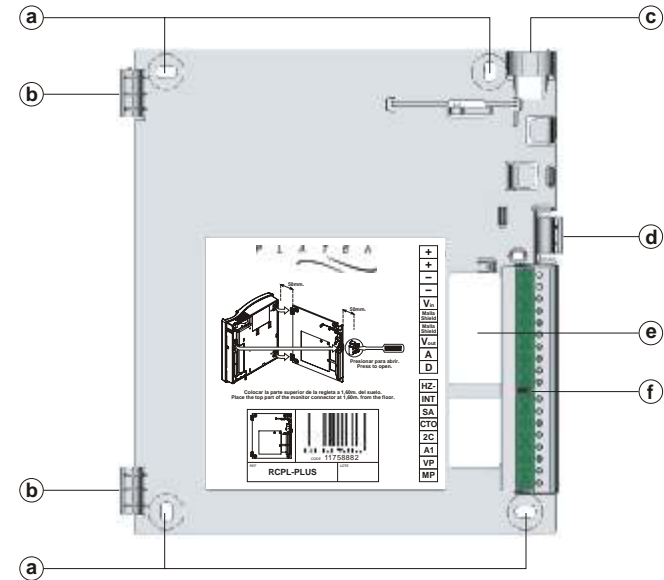

- a. Orificios de fijación a pared (x4).
- b. Pestañas de sujeción del monitor (x2).
- c. Entrada de cables vertical.
- d. Pestaña de fijación.
- e. Entrada de cables central.
- f. Terminales de conexión: +, - : positivo, negativo.
 Vin : entrada señal de video a través de cable coaxial.
 Malla: malla cable coaxial.
 Vout : salida señal de video a través de cable coaxial.
 A : comunicación audio.
 D : comunicación digital.
 HZ : entrada pulsador timbre de puerta.
 INT : intercomunicación.
 SA : salida sonería auxiliar.
 CTO : salida activación distribuidor.
 2C : salida activación 2ª cámara.
 A1 : salida activación dispositivo auxiliar.
 Vp, Mp : señal de video balanceada (a través de par trenzado).

Los terminales +, - y Malla están doblados para facilitar la conexión en cascada de otros monitores o teléfonos. Si el monitor no se encuentra colocado en la regleta de conexión, los monitores o teléfonos conectados en cascada quedarán sin alimentación.

Fijar la regleta del monitor en la pared.

Evite emplazamientos cercanos a fuentes de calor, polvorientos o con mucho humo.
Instalar el monitor directamente sobre la pared, realizando cuatro agujeros de 6mm. de diámetro y utilizando los tornillos y tacos suministrados.

La parte superior de la regleta se debe ubicar a 1,60m. del suelo. La distancia mínima entre los laterales de la regleta y cualquier objeto debe ser de 5cm.



Colocar el monitor.

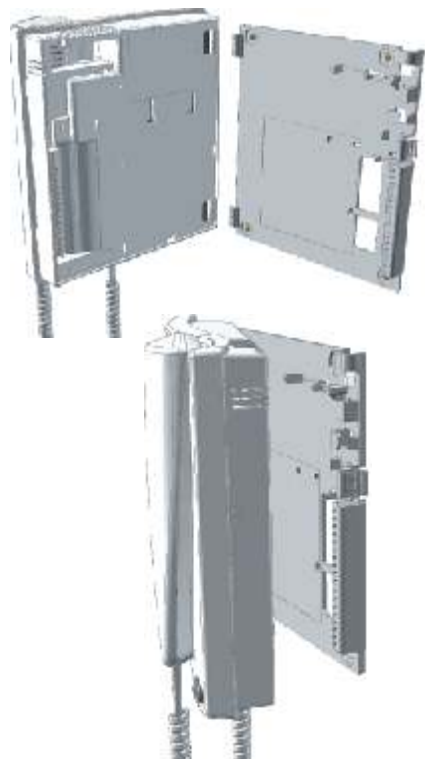

Colocar el monitor perpendicular a la regleta, haciendo coincidir los agujeros de la base del monitor con las pestañas de sujeción de la regleta, tal y como muestra el dibujo.

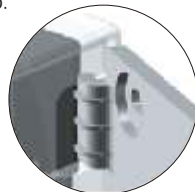

Cerrar el monitor en forma de libro, ejerciendo presión sobre la parte derecha del monitor y hasta escuchar el 'clik' de la pestaña de fijación de la regleta.

Si se desea sacar el monitor una vez instalado, realizar presión mediante un destornillador plano sobre la pestaña de fijación de la regleta. Una vez liberado el monitor, abrirlo en forma de libro y separarlo de la regleta, con cuidado de que no caiga.



Programación de monitores.

Localizar el microinterruptor de configuración ubicado bajo la tapa del circuito microprocesado EL500 y colocar el número 2 en ON. La placa emitirá un tono indicando que ha pasado al modo de programación.

En sistemas con más de una placa, realizar este procedimiento sólo en la placa principal de cada uno de los edificios.

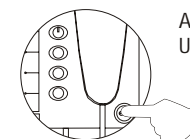
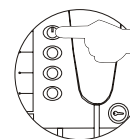
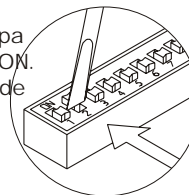

Apagar el monitor a programar. Una vez se encuentre apagado, presionar el pulsador de abrepuertas.

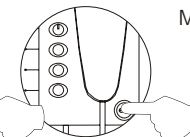
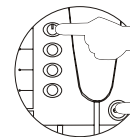

Mantenga presionado el pulsador de abrepuertas y sin soltarlo, encienda el monitor.

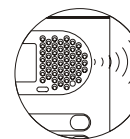

Para indicar que el equipo está listo para la programación, la placa emitirá unos tonos y aparecerá la imagen en el monitor, pudiendo soltar el pulsador de abrepuertas. Para establecer comunicación de audio con la placa, descolgar el auricular.

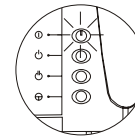
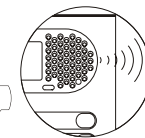
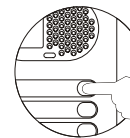

Presionar el pulsador de la placa que se desea que llame a este monitor. En dicho instante, la placa emitirá unos tonos y parpadeará el indicador luminoso del monitor.

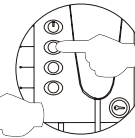
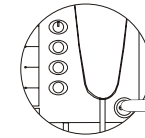
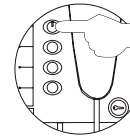

Para programar el monitor como principal, apagarlo y volverlo a encender. Para programarlo como secundario, pulsar el botón de abrepuertas. Para programarlo como secundario con intercomunicación, pulsar el botón .

Cada vivienda debe tener una sola unidad principal; si existen unidades en paralelo se deberán configurar como secundarias, ya sean monitores o teléfonos.

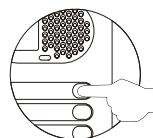

Realizar una llamada para comprobar que el monitor se ha programado con éxito. Programar el resto de monitores de la misma forma. Finalizada la programación coloque el interruptor de programación en la posición OFF. Caso de olvidarse, la placa emitirá tonos que le advertirán que no salió del modo de programación.

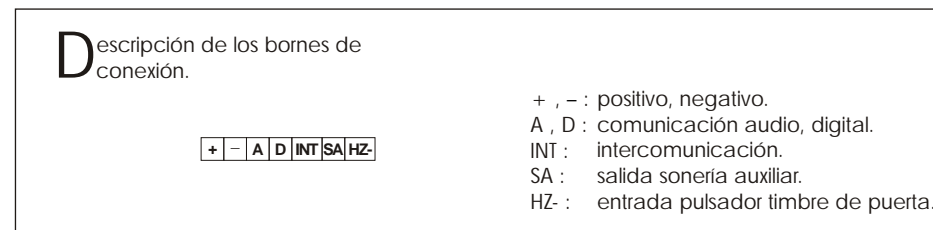
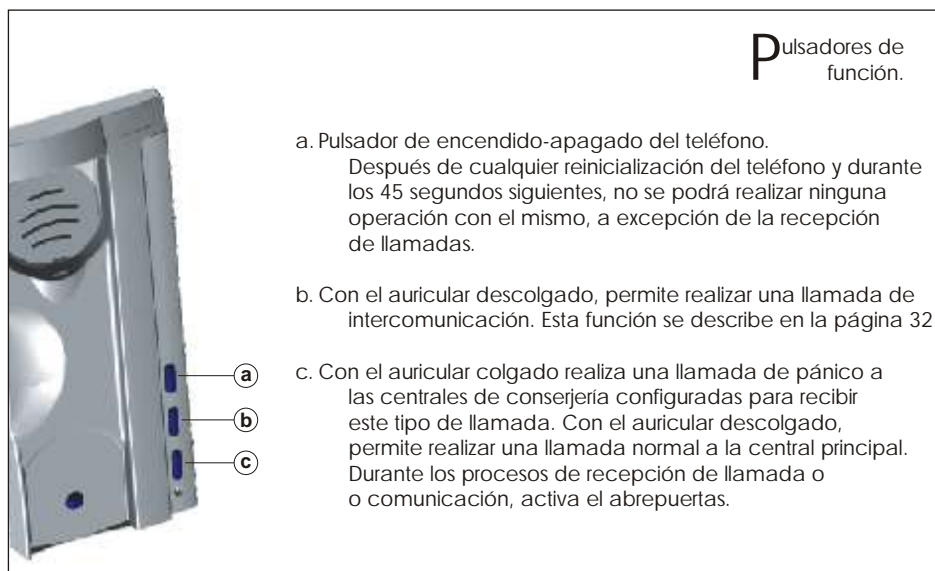
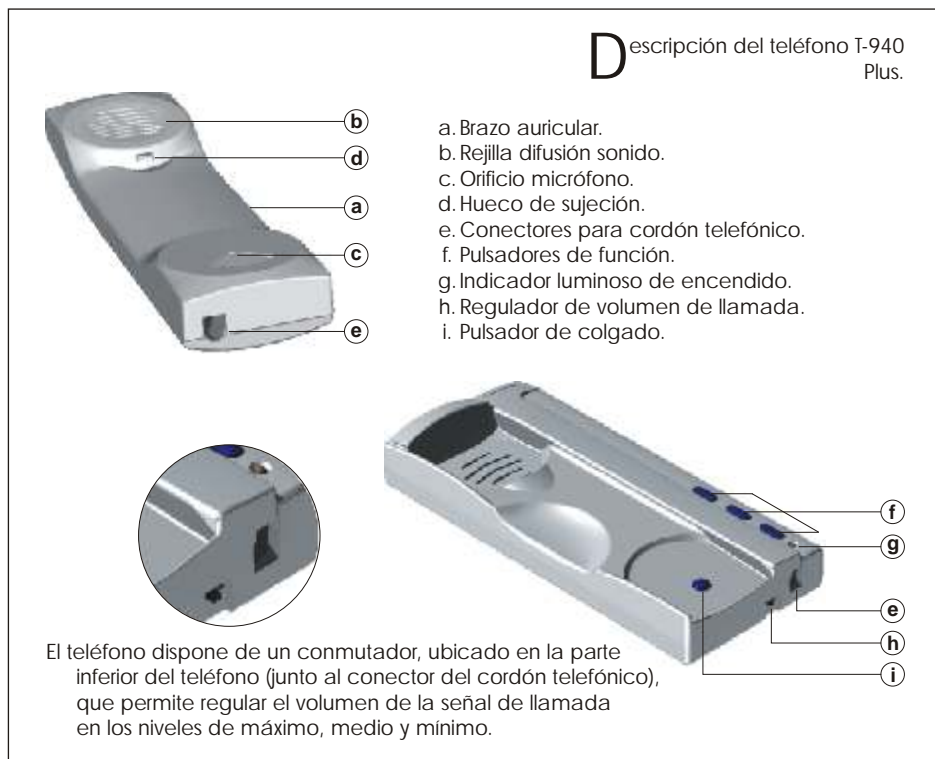

INSTALACIÓN DEL TELÉFONO



Programación de teléfonos.

Localizar el microinterruptor de configuración ubicado bajo la tapa del circuito microprocesado EL500 y colocar el número 2 en ON. La placa emitirá un tono indicando que ha pasado al modo de programación.

En sistemas con más de una placa, realizar este procedimiento sólo en la placa principal de cada uno de los chalet.

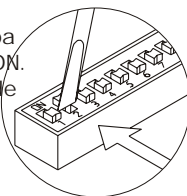

Apagar el teléfono a programar. Una vez se encuentre apagado, presionar el pulsador de abrepuertas.

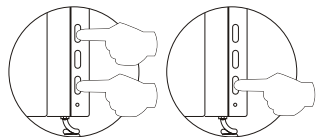

Mantenga presionado el pulsador de abrepuertas y sin soltarlo, encienda el teléfono.

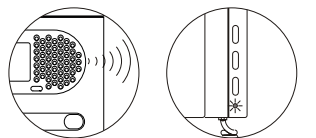

Para indicar que el equipo está listo para la programación, la placa emitirá unos tonos y el indicador luminoso del teléfono parpadeará, pudiendo soltar el pulsador de abrepuertas. Para establecer comunicación de audio con la placa, descolgar el auricular.

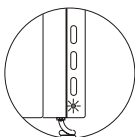
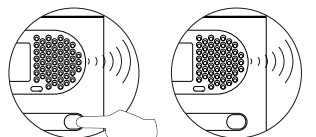

Presionar el pulsador de la placa que se desea que llame a este teléfono. En dicho instante, la placa emitirá unos tonos y parpadeará el indicador luminoso del teléfono.

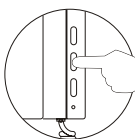
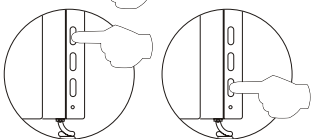

Para programar el teléfono como principal, apagarlo y volverlo a encender. Para programarlo como secundario, pulsar el botón de abrepuertas. Para programarlo como secundario con intercomunicación, pulsar el botón central.

Cada vivienda debe tener una sola unidad principal; si existen unidades en paralelo se deberán configurar como secundarias, ya sean monitores o teléfonos.

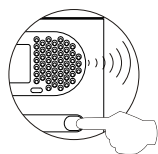

Realizar una llamada para comprobar que el teléfono se ha programado con éxito. Programar el resto de teléfonos de la misma forma. Finalizada la programación coloque el interruptor de programación en la posición OFF. Caso de olvidarse, la placa emitirá tonos que le advertirán que no salió del modo de programación.

Conexión de un abrepuertas de corriente alterna.

Tal y como se indica en la página 14, los abrepuertas a conectar en las placas deben ser de corriente continua. Si el carpintero metálico instaló un abrepuertas de corriente alterna, utilice un relé R-3 y un transformador TF-104 y conecte el abrepuertas según el esquema adjunto.

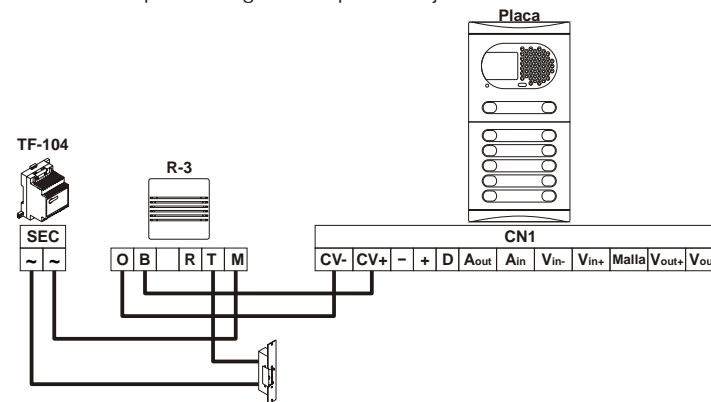

Enlace de varias fuentes de alimentación.

Si la instalación dispone de más monitores o teléfonos de los soportados por una fuente de alimentación (ver página 14), utilice grupos de alimentadores hasta conseguir la capacidad que necesita. Para ello, el primer alimentador se conectará a la placa y al primer grupo de monitores o teléfonos; los siguientes grupos se conectarán al positivo de su alimentador de ampliación. Para enlazar los alimentadores basta con unir el borne negativo de los mismos; NO unir los bornes positivos de alimentadores diferentes.

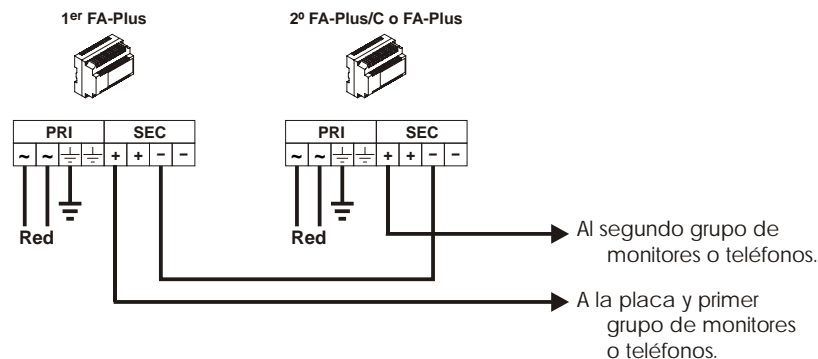

* Sacar el puente JP1 de todos los distribuidores excepto del último.

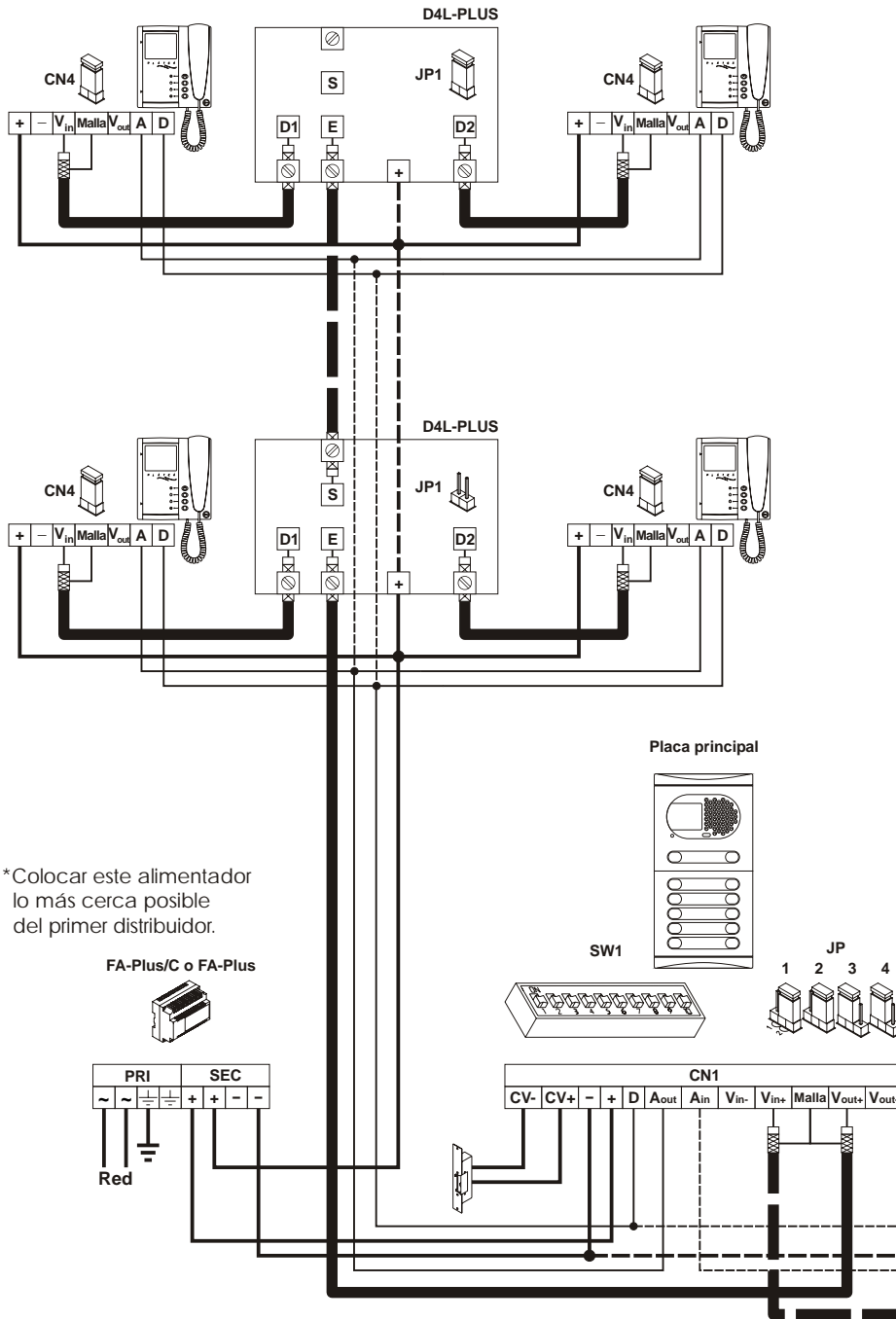

* Colocar este alimentador lo más cerca posible del primer distribuidor.

FA-Plus/C o FA-Plus

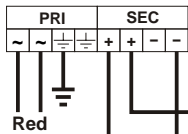

SW1

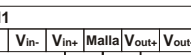
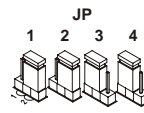
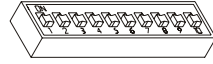

Videoportero con cable coaxial.

El esquema de instalación muestra el conexionado de un equipo de videoportero con una o varias placas para acceder al edificio. Si su equipo sólo dispone de una placa, no tenga en cuenta la conexión hacia las otras. Si por el contrario tiene más de una placa, conecte la segunda tal y como muestra el esquema. En el caso de más de dos placas, conecte las restantes igual que la segunda.

TABLA DE SECCIONES	Secciones hasta	
Borne	50m.	150m.
+, -, CV+, CV-	1,00mm ²	2,50mm ²
A _{in} , A _{out} , A, D	0,25mm ²	0,25mm ²
V _{in+} , V _{out+} , V _{in} , V _{out}	RG-59	RG-59

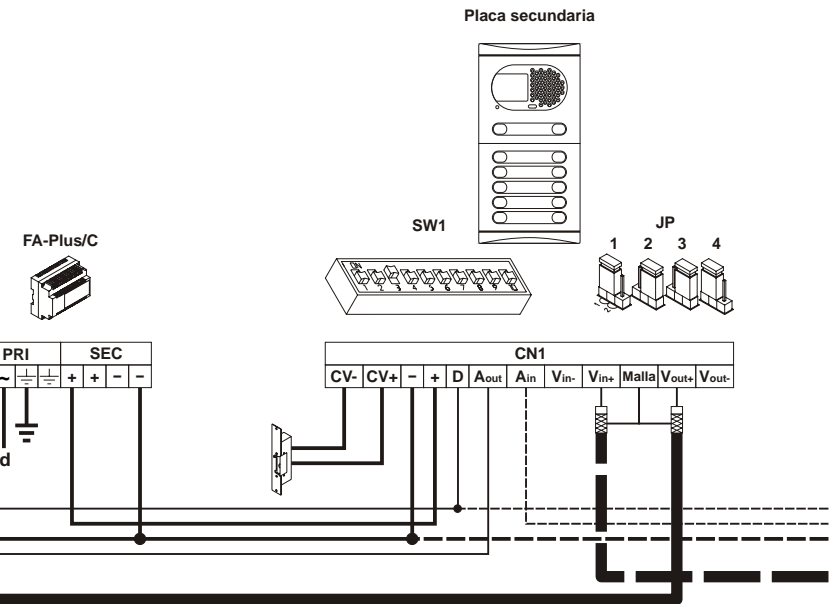

Placa secundaria

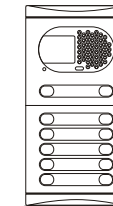

SW1

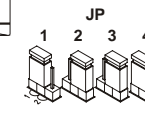

FA-Plus/C

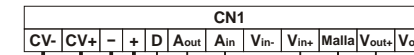
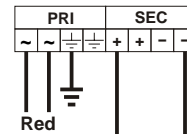

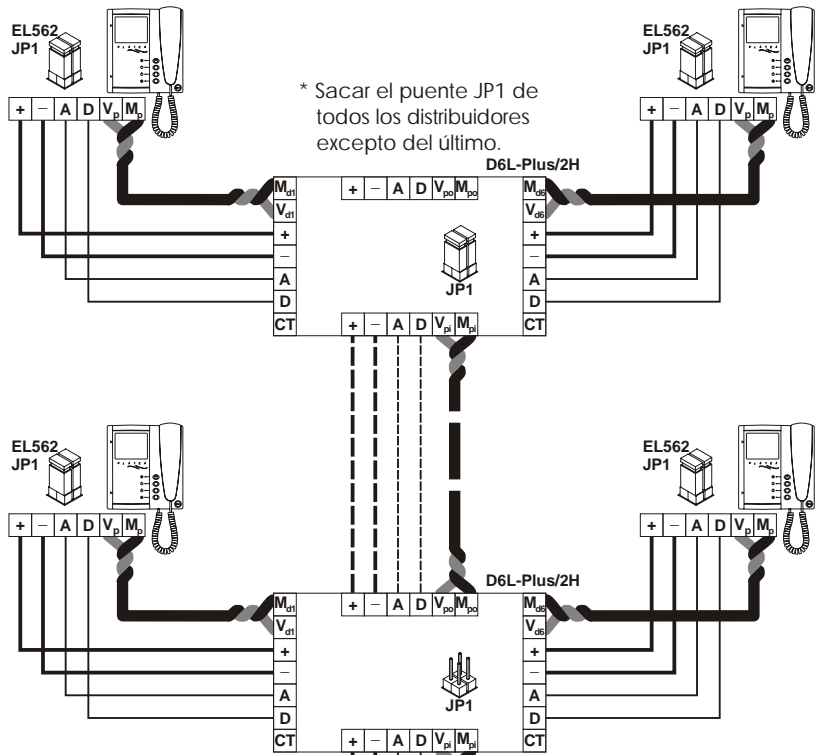

Videoportero sin cable coaxial.

El esquema de instalación muestra el conexionado de un equipo de videoportero con una o varias placas para acceder al edificio. Si su equipo sólo dispone de una placa, no tenga en cuenta la conexión hacia las otras. Si por el contrario tiene más de una placa, conecte la segunda tal y como muestra el esquema. En el caso de más de dos placas, conecte las restantes igual que la segunda.

IMPORTANTE: Este tipo de instalación precisa que las placas dispongan del módulo EL560 y que los monitores utilicen el módulo EL562.

TABLA DE SECCIONES	Secciones hasta	
Borne	50m.	150m.
+, -, CV+, CV-	1,00mm ²	2,50mm ²
A _{in} , A _{out} , A, D	0,25mm ²	0,25mm ²
V _{in+,·} , V _{out+,·} , V _{p,d} , M _{p,d}	CAT-5	CAT-5

*Colocar este alimentador lo más cerca posible del primer distribuidor.

FA-Plus/C o FA-Plus

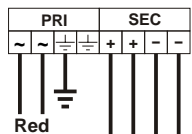

Placa principal

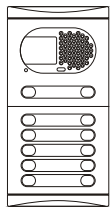

SW1

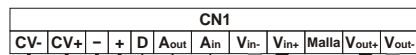
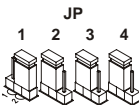
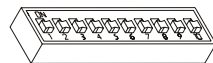

Placa secundaria

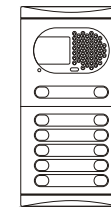

SW1

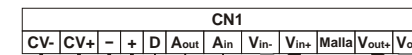
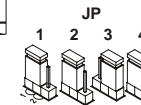
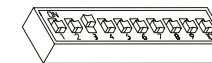

FA-Plus/C

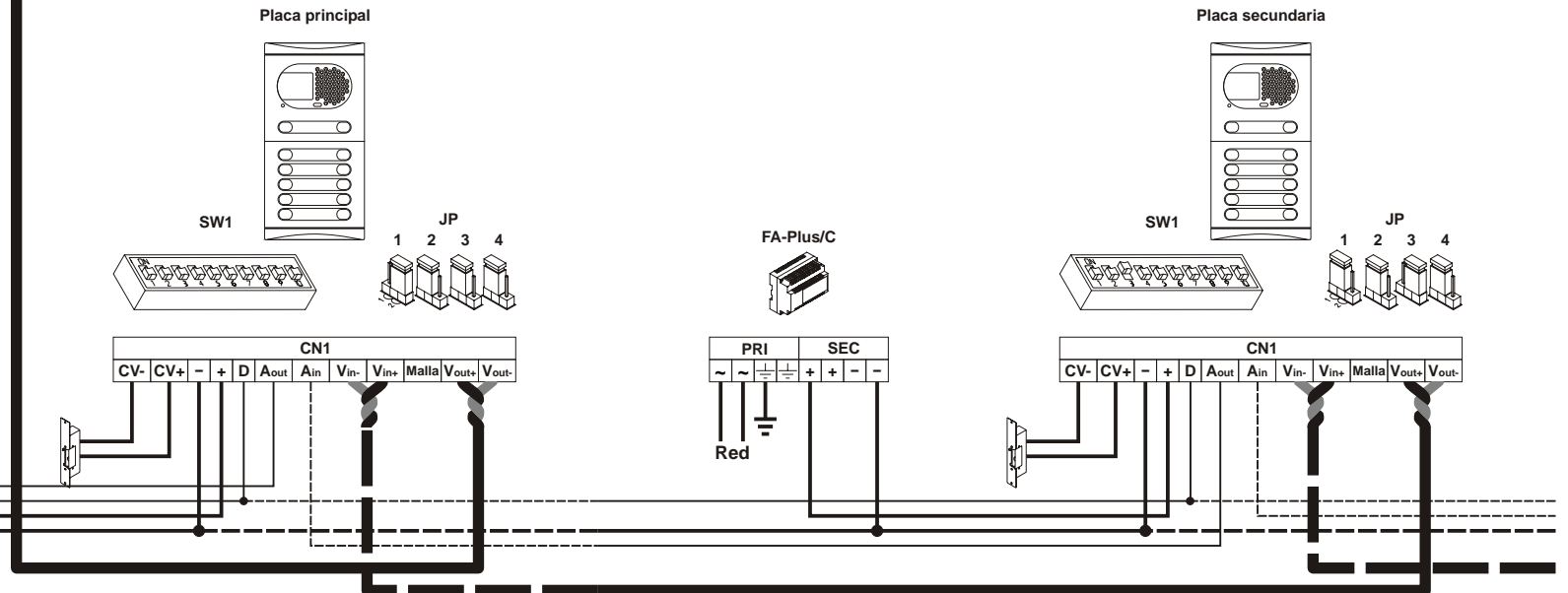
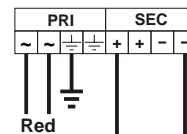

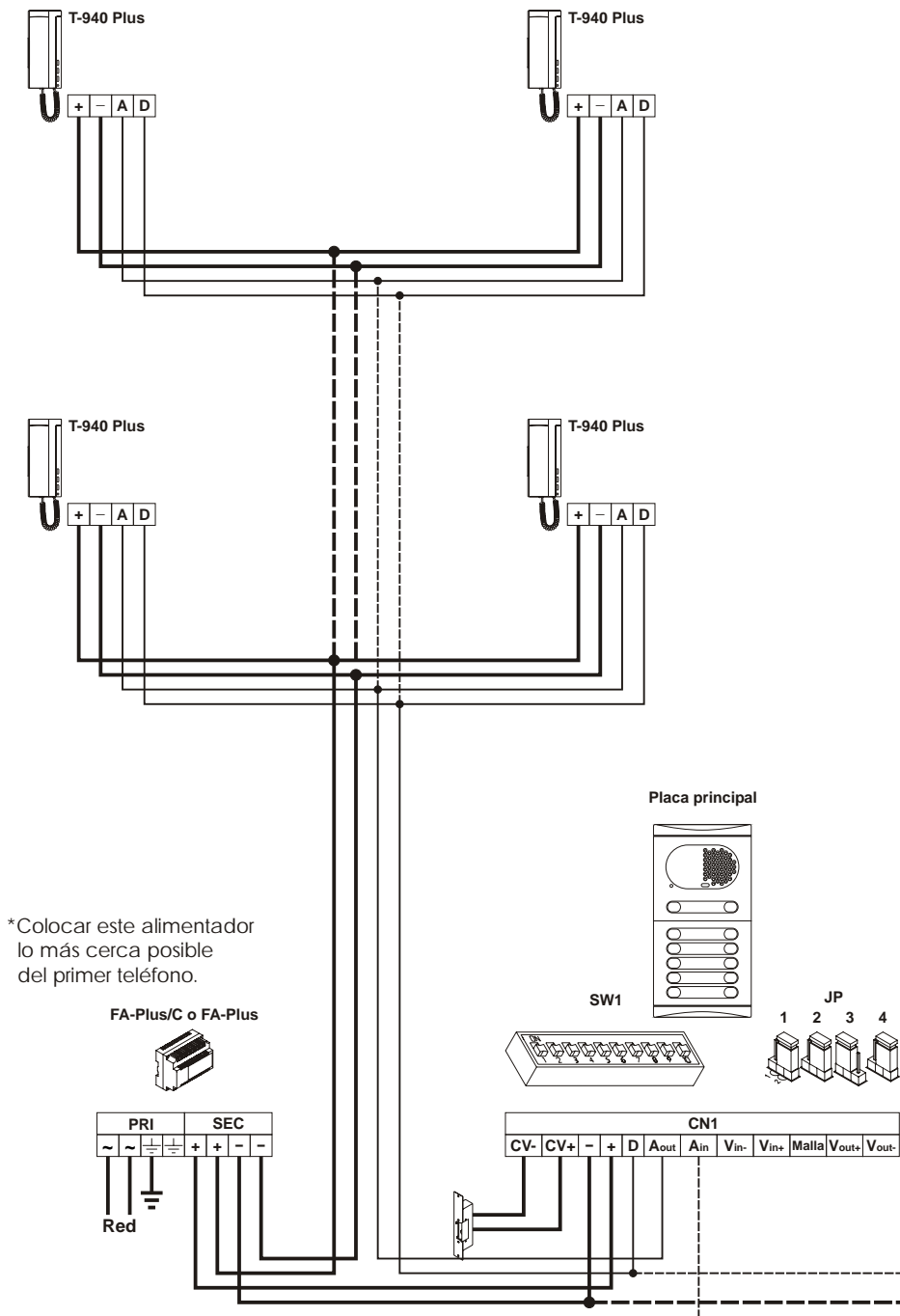

Portero electrónico.

El esquema de instalación muestra el conexionado de un equipo de portero electrónico con una o varias placas para acceder al edificio.
 Si su equipo sólo dispone de una placa, no tenga en cuenta la conexión hacia las otras.
 Si por el contrario tiene más de una placa, conecte la segunda tal y como muestra el esquema. En el caso de más de dos placas, conecte las restantes igual que la segunda.

TABLA DE SECCIONES	Secciones hasta	
Borne	50m.	150m.
+, -, CV+, CV-	1,00mm ²	2,50mm ²
A _{in} , A _{out} , A, D	0,25mm ²	0,25mm ²

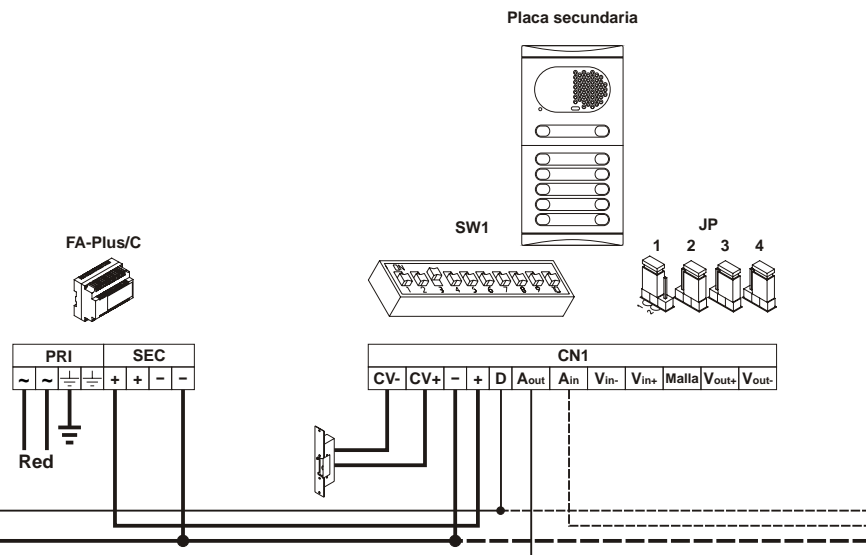

Pulsador exterior para apertura de puerta.

Para abrir la puerta en cualquier momento mediante un pulsador externo, colocar el pulsador entre los bornes 'CV-' y '-' de la placa. Esta función es especialmente útil para permitir la salida del edificio sin necesidad de llave.

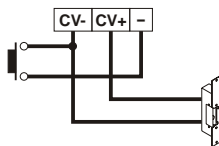

Activación de dispositivos auxiliares con monitores Platea

La activación de dispositivos auxiliares requiere el uso de una unidad de relé SAR-90. Si la prestación es compartida por todos los monitores, unir el borne A1 de los mismos; si por el contrario cada monitor tiene una prestación propia, utilizar un relé SAR-90 para cada uno, no debiendo unir el borne A1 de los monitores.

Esta función se activa cuando se presiona el pulsador  del monitor, en cualquier momento e independientemente de la posición en la que se encuentre el auricular.

Las aplicaciones más usuales podrían ser la activación de las luces de la escalera, la apertura de una segunda puerta, ...

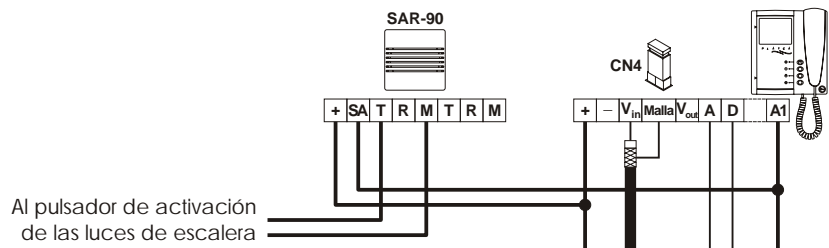

Para la activación de un segundo abrepuertas será preciso un transformador TF-104. **IMPORTANTE:** el abrepuertas, a diferencia del colocado en la placa, será de 12Vc.a.

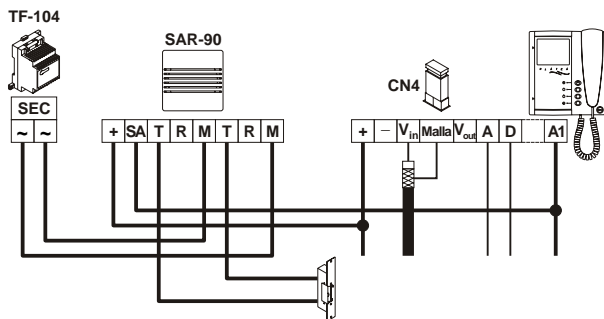

Intercomunicación entre dos puntos de la misma vivienda.

El monitor Shiner Plus y el teléfono T-940 Plus, incorporan de serie la intercomunicación entre dos puntos de la misma vivienda. Para habilitar esta función será necesario que:

- Uno de los equipos haya sido configurado como principal y el otro como secundario con intercomunicación, según se describe en las páginas 20 y 23. En el caso de intercomunicar un monitor con un teléfono, es recomendable que sea el monitor el configurado como principal.
- El borne INT de los equipos a intercomunicar esté unido (ver esquema adjunto).

Para intercomunicarse, descolgar el auricular y presionar el pulsador de intercomunicación; unos tonos acústicos en el auricular confirmarán que la llamada se está realizando, o que la unidad llamada está en comunicación con la placa. Para establecer comunicación se recibe una llamada de la placa, se escucharán unos tonos acústicos en auricular de la unidad principal, apareciendo la imagen; para establecer comunicación con la placa presionar el pulsador de intercomunicación de la unidad configurada como principal, o presionar el pulsador de abrepuertas si sólo se desea abrir la puerta.

Los tonos de llamada reproducidos son diferentes en función del lugar desde el que se realizó la llamada, lo cual permite al usuario distinguir su procedencia.

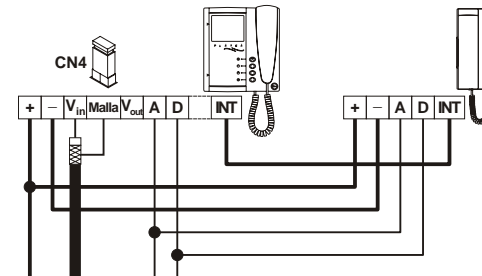

Conexión a una televisión o video del monitor Platea Plus.

Si su televisor o video dispone de una entrada Euroconector, podrá visualizar la imagen de la persona que llama en la pantalla de su televisor a través del canal auxiliar.

Quitar el puente de resistencia de final de línea de 75Ω ubicado en el conector CN4 de la parte posterior del monitor. Conectar el cable coaxial a los terminales 17 (malla) y 20 (vivo) del euroconector.

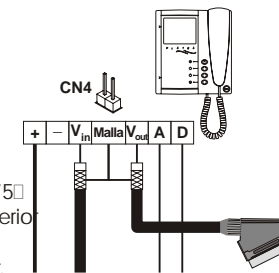

A ctivación de una segunda cámara.

La activación de una segunda cámara requiere el uso de una unidad de relé SAR-90 y de una modificación interna del monitor, según se describe en la página 16. Esta prestación inhabilita la función de intercomunicación. Si ambas funciones fuesen necesarias, utilizar el borne A1 para activar la segunda cámara.

Para activar esta función presionar el pulsador ϕ del monitor, en cualquier momento e independientemente de la posición en la que se encuentre el auricular. Si la prestación es compartida por todos los monitores, unir el borne 2C de los mismos; si por el contrario cada monitor, o un grupo de ellos, tiene una cámara propia, utilizar un relé SAR-90 para cada uno, no uniendo el borne 2C de los distintos grupos. Esta función se puede utilizar para activar cualquier otra cosa, tal y como se describe en el apartado de activación de dispositivos auxiliares, pero a través del borne 2C. Las aplicaciones más usuales podrían ser vigilar los accesos al ascensor, al vestíbulo, ...

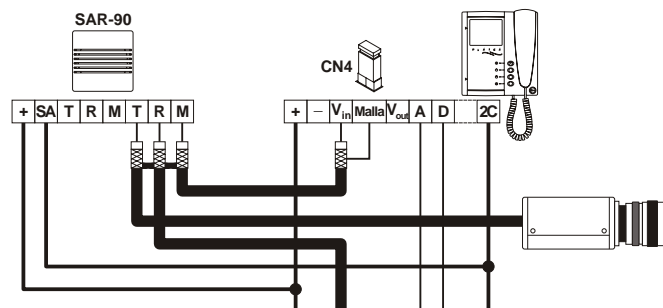

Pulsador para recepción de llamadas desde la puerta del rellano.

El monitor Platea Plus y el teléfono T-940 Plus, incorporan de serie la recepción de llamada desde la puerta del rellano. Esta prestación permite ahorrar el uso de un timbre, colocando un pulsador entre los bornes 'HZ-' y '-' del monitor o del teléfono. Los tonos de llamada reproducidos son diferentes en función del lugar desde el que se realizó la llamada, lo cual permite al usuario distinguir su procedencia. Si durante una conversación con la placa se produce una llamada desde la puerta del rellano, unos tonos en el auricular advertirán de esta circunstancia.

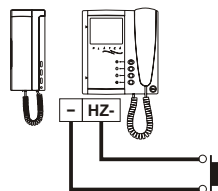

Una forma sencilla de comprobar que los equipos funcionan correctamente es desconectar la instalación y probar un terminal (monitor o teléfono) directamente sobre el conector de instalación de la placa.

Un cortocircuito entre diferentes terminales de la instalación nunca dañará a los equipos conectados, a excepción de un cortocircuito entre los terminales CTO y '-' del monitor o del distribuidor.

- No funciona nada.
 - ✦ Comprobar que la tensión de salida del alimentador entre los bornes '-' y '+' es de 17,5 a 18,5Vc.c. Si no es así, desconecte el alimentador de la instalación y vuelva a medir la tensión. Si ahora es correcta, es que hay un cruce en la instalación. Desconecte el alimentador de la red y revise la instalación.
 - ✦ Comprobar que el terminal 'D' no está cortocircuitado con los terminales '-' o '+'.
 - ✦ Comprobar que el terminal 'D' no está cambiado por el 'A' en algún tramo de instalación.
 - ✦ Si tras realizar las anteriores comprobaciones el equipo sigue sin funcionar, mida la tensión entre los terminales 'B' y 'CP' del circuito microprocesador EL500; si la tensión es diferente a 12Vc.c., cambie dicho circuito.
- Volumen de audio inadecuado.
 - ✦ Ajustar los niveles de audición tal y como se muestra en la página 13. En caso de acoplo, reducir el volumen hasta que desaparezca. Si el acoplo sólo desaparece con los ajustes al mínimo, es posible que exista otro problema.
- Acoplamiento de audio persistente.
 - ✦ Comprobar que el borne 'A' no está cortocircuitado con ningún otro borne.
- No se realiza la función de apertura de puerta.
 - ✦ Recuerde que esta función sólo está activa durante los procesos de llamada y comunicación.
 - ✦ Realice un cortocircuito entre los terminales '-' y 'CV-' del circuito microprocesador EL500; en dicho instante deberían haber 12Vc.c. entre los terminales 'CV+' y 'CV-'. En caso afirmativo compruebe el estado del abrepuertas y su cableado.
- No se puede programar el equipo.
 - ✦ Compruebe que el número 2 del microinterruptor de programación se encuentra en la posición ON (ver página 12) y que la secuencia de programación es la correcta.
 - ✦ Comprobar que el borne 'D' no está cortocircuitado con ningún otro borne.
- Algún monitor (teléfono) no recibe llamadas.
 - ✦ Recuerde que en cada vivienda de haber un terminal programado como principal, pero sólo uno. Compruebe que el terminal está bien programado y encendido.



T500ML

rev.0205

Portiers Audio
et
Portiers Vidéo
Système digitale

Stadio Plus

manuel d'installation



Nous tenons, tout d'abord à vous remercier et à vous féliciter pour l'acquisition de ce produit fabriqué par Golmar.

La technologie avancée des composants qui constitue ce produit ainsi que notre certification ISO9001, assurent aux clients et utilisateurs un haut niveau de prestations et une satisfaction totale dans le fonctionnement de ce portier audio (ou vidéo).

Afin de bénéficier, dès sa mise en route, de toutes les fonctionnalités de ce produit, nous vous recommandons vivement de suivre attentivement ce manuel d'instructions.

INDEX

Introduction	37	Résistance de fin de ligne	53
Index	37	Changement du masque	53
Conseils pour la mise en marche	37	Étrier de connexion	54
Caractéristiques du système	38	Fixation du moniteur	55
Fonctionnement du système	38	Programmation	56
Installation de la plaque de rue		Poste d'appel T-940 Plus	
Description	39	Description	57
Emplacement du boîtier	40 à 41	Poussoirs-fonction	57
Montage des modules	41	Fixation du poste d'appel	58
Montage de l'électronique	42	Programmation	59
Fixation de la plaque de rue	43	Schémas d'installation	
Câblage des poussoirs d'appel 44 à 45		Connexion d'une gâche c.a.	60
Codes des poussoirs d'appel	46	Installation de plusieurs alimentations.	60
Configuration du circuit EL500	47 à 48	Portier vidéo avec câble coaxial 61 à	62
Module optionnel EL560	48	Portier vidéo sans câble coaxial 63 à 64	
Câblage des lampes d'éclairage	49	Portier audio	65 à 66
Réglages et finitions	49	Connexions optionnelles	
Installation de l'alimentation	50	Poussoir pour ouverture de porte	67
Installation de la gâche électrique	50	Activation de dispositifs auxiliaires	67
Moniteur Platea Plus		Intercommunication	68
Description	51	Connexion à un téléviseur	68
Poussoirs-fonction	52	Activation d'une 2e caméra	69
Module EL562	53		

CONSEILS POUR LA MISE EN MARCHÉ

- Evitez de serrer de façon excessive les vis du connecteur de l'alimentation.
- Lors de l'installation ou de toutes interventions sur le système, veillez à couper l'alimentation électrique.
- Avant la mise sous tension, vérifiez les connexions entre la plaque de rue, le moniteur et poste d'appel et l'alimentation.
- Lorsque le système est mis en marche pour la première fois, ou après une intervention, le système sera bloqué durant 45 secondes.
- Utiliser du câble coaxial RG-59 ou RG-11. Ne jamais utiliser du câble coaxial d'

- Equipement microprocesseur avec installation simplifiée (bus sans fil d'appel):
 - Portier audio avec 4 fils communs.
 - Portier vidéo avec installation 3 fils communs + câble coaxial.
 - Portier vidéo avec installation 4 fils communs + paire tressé.
- Nombre de plaques de rue illimité sans unités de commutation.
- Tonalités différentes pour confirmation d'appel ou canal occupé.
- Commande de gâche temporisée.
- Gâche alimentée en courant continu et commandée par relais.
- Moniteurs Platea Plus ou postes d'appel T-940 Plus:
 - Secret total de conversation et d'images.
 - Fonction 'vidéo-espion' sans occuper le canal.
 - Intercommunication entre deux postes dans la même habitation.
 - Appel palier.
 - Différents types de sonneries permettant de distinguer les appels: du plaque de rue principal, du plaque de rue secondaire, intercommunication, porte du palier, ...
 - Commande des dispositifs auxiliaires: seconde caméra, éclairage escalier, ...
 - Jusqu'à trois moniteurs ou postes d'appel en parallèle sans alimentation additionnelle.

FONCTIONNEMENT DU SYSTÈME

- Pour effectuer un appel à partir de la plaque de rue, appuyer sur le bouton correspondant à l'habitation que vous désirez appeler: un signal sonore confirme cette transmission. A ce moment, le moniteur (ou poste d'appel) de l'habitation reçoit l'appel. Si ce bouton a été pressé par erreur, le visiteur peut renouveler son appel en pressant le bouton de l'habitation désirée. Cette opération annulera le premier appel.
- En cas d'installation avec plusieurs plaques de rue, cette(s) dernière(s) seront automatiquement déconnectées: si un autre visiteur désire appeler, un signal sonore l'avertit que le canal est occupé.
- La durée de l'appel est de 45 secondes, l'image apparaît sur le moniteur principal 3 secondes après réception de l'appel sans que le visiteur ne puisse le percevoir. Pour pouvoir visualiser l'image sur l'écran d'un moniteur secondaire, presser le bouton ⊕, faisant disparaître l'image établie sur le moniteur principal. Si l'appel n'a pas eu de réponse pendant les 45 secondes, le canal est libéré.
- Pour établir la communication, décrocher le combiné du moniteur (ou poste d'appel). La communication prend fin après 1 minute et 30 secondes ou lorsque le combiné est raccroché. Une fois la communication terminée, le canal est libéré.
- Pour ouvrir la porte, appuyer sur la touche de la commande de gâche durant le processus d'appel ou de communication: une pression commande la gâche durant 3 secondes.

Description du portier.

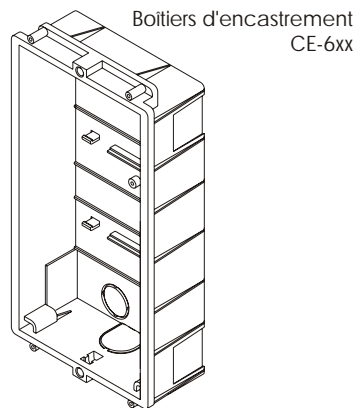
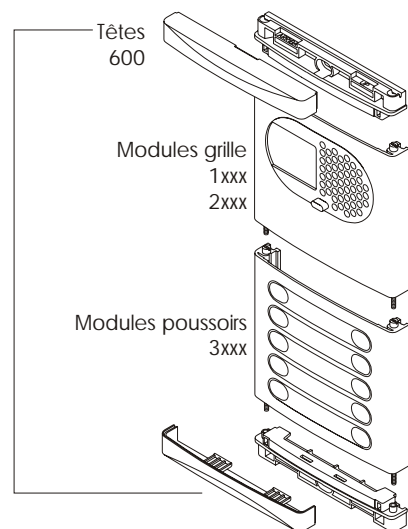

Groupes phoniques

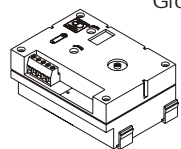

EL530 , pour systèmes portier vidéo avec caméra n/b.
 EL531 , pour systèmes portier vidéo avec caméra couleur.
 EL540 , pour systèmes portier audio.

Circuit microprocesseur

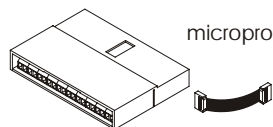

EL500 , pour tous les systèmes.

Module d'extension

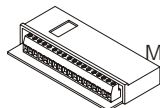

EL516 , pour systèmes avec plus de 8 poussoirs.

Emplacement du boîtier d'encastement.

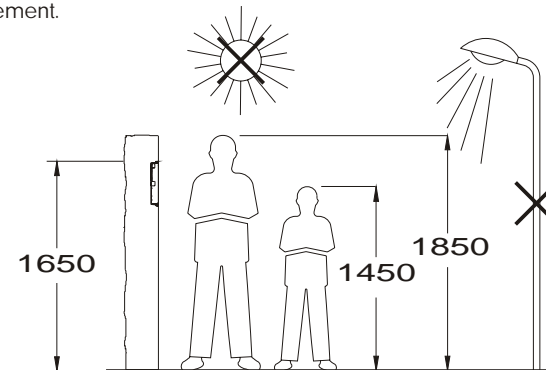

Percer un trou dans le support où l'on souhaite installer la plaque de rue, à une hauteur de 1,65m. Les dimensions du trou dépendent du nombre de modules à placer.

Nbr. de modules	1	Compact	2	3
Modèle	CE610	CE615	CE620	CE630
Largeur	125	125	125	125 mm.
Hauteur	140	220	257	374 mm.
Profondeur	56	56	56	56 mm.

Les plaques de rue ont été conçues pour résister aux diverses conditions climatiques. Nous recommandons, toutefois, de prendre les précautions supplémentaires pour prolonger la durée de vie des appareils (visières, endroits couverts, ...). Pour obtenir une qualité d'image optimale, éviter de placer la plaque de rue face à une source lumineuse trop importante.

Préparation pour l'entrée de câbles.

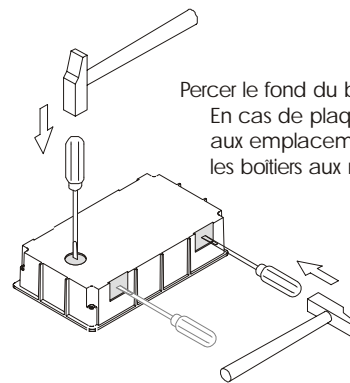

Percer le fond du boîtier (dans sa partie inférieure) pour le passage des câbles.
 En cas de plaque de rue composée de plus d'un boîtier, briser les parois latérales aux emplacements prévus (pour le câblage des modules entre-eux) et fixer les boîtiers aux moyens des jonctions UC (passage de câbles).

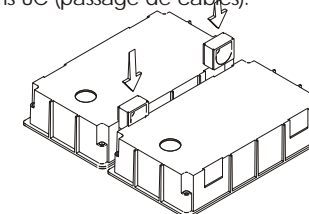

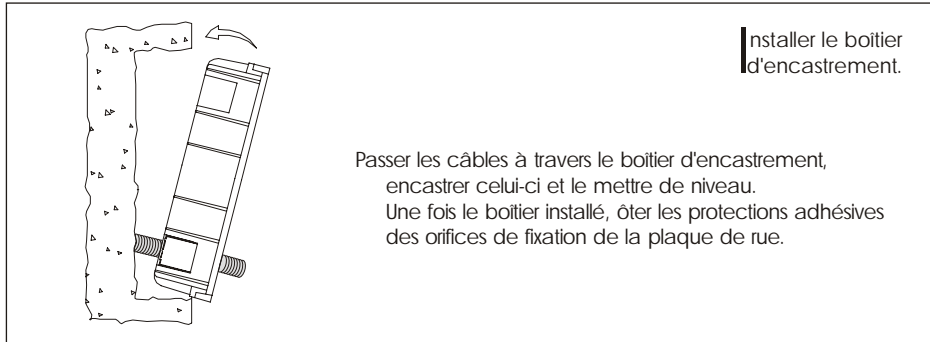

Installer le boîtier d'encastrement.

Passer les câbles à travers le boîtier d'encastrement, encastrer celui-ci et le mettre de niveau.
Une fois le boîtier installé, ôter les protections adhésives des orifices de fixation de la plaque de rue.

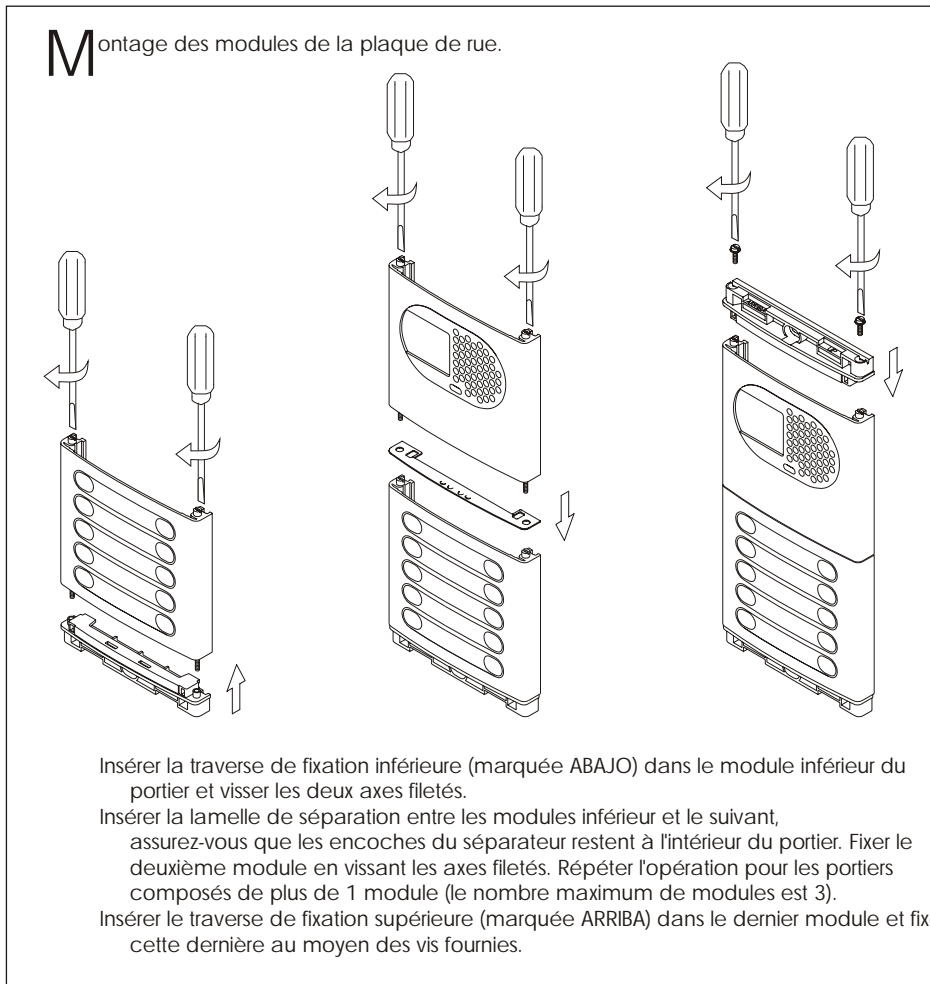

Montage des modules de la plaque de rue.

Insérer la traverse de fixation inférieure (marquée ABAJO) dans le module inférieur du portier et visser les deux axes filetés.
Insérer la lamelle de séparation entre les modules inférieur et le suivant, assurez-vous que les encoches du séparateur restent à l'intérieur du portier. Fixer le deuxième module en vissant les axes filetés. Répéter l'opération pour les portiers composés de plus de 1 module (le nombre maximum de modules est 3).
Insérer la traverse de fixation supérieure (marquée ARRIBA) dans le dernier module et fixer cette dernière au moyen des vis fournies.

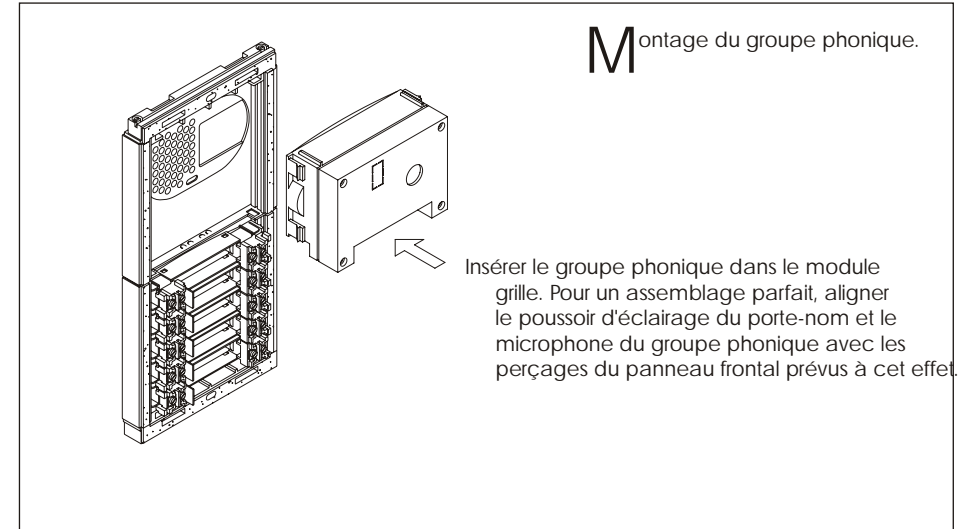

Montage du groupe phonique.

Insérer le groupe phonique dans le module grille. Pour un assemblage parfait, aligner le poussoir d'éclairage du porte-nom et le microphone du groupe phonique avec les perçages du panneau frontal prévus à cet effet.

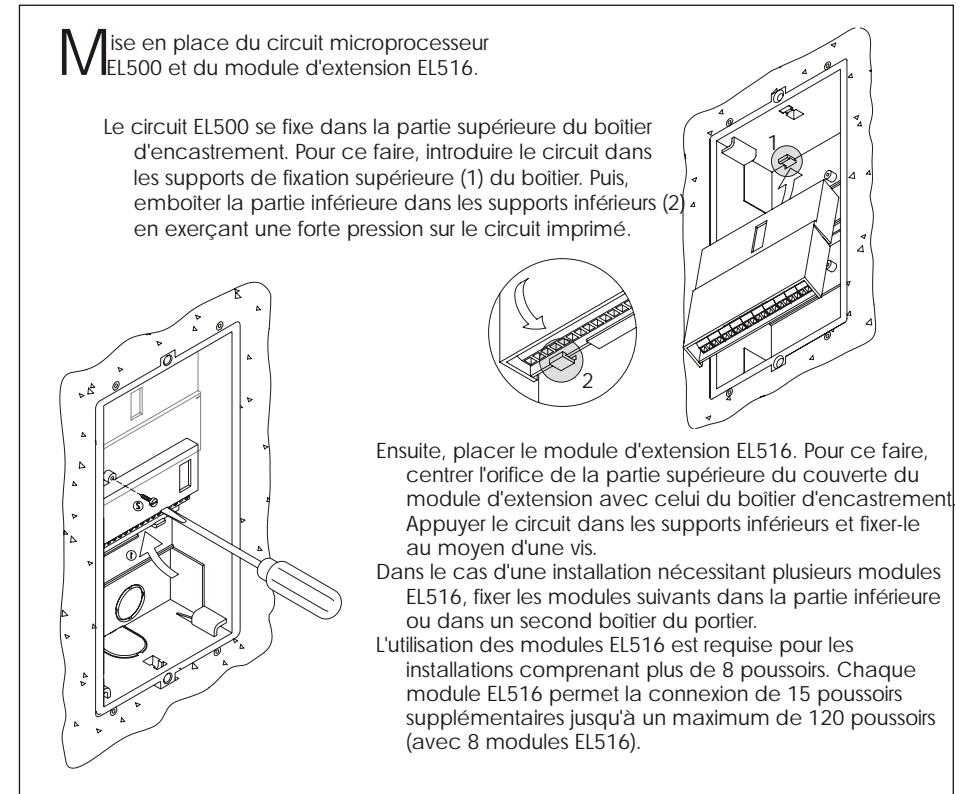

Mise en place du circuit microprocesseur EL500 et du module d'extension EL516.

Le circuit EL500 se fixe dans la partie supérieure du boîtier d'encastrement. Pour ce faire, introduire le circuit dans les supports de fixation supérieure (1) du boîtier. Puis, emboîter la partie inférieure dans les supports inférieurs (2) en exerçant une forte pression sur le circuit imprimé.

Ensuite, placer le module d'extension EL516. Pour ce faire, centrer l'orifice de la partie supérieure du couvercle du module d'extension avec celui du boîtier d'encastrement. Appuyer le circuit dans les supports inférieurs et fixer-le au moyen d'une vis.
Dans le cas d'une installation nécessitant plusieurs modules EL516, fixer les modules suivants dans la partie inférieure ou dans un second boîtier du portier.
L'utilisation des modules EL516 est requise pour les installations comprenant plus de 8 poussoirs. Chaque module EL516 permet la connexion de 15 poussoirs supplémentaires jusqu'à un maximum de 120 poussoirs (avec 8 modules EL516).

Fixation de la plaque de rue sur le boîtier d'encastrement.

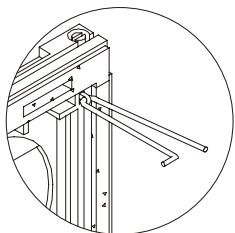

Déterminer le sens d'ouverture de la plaque de rue. Positionner les deux tiges charnières, qui doivent être passées dans les fixations métalliques se trouvant aux extrémités des têtes, comme indiqué sur le dessin. Si les tiges charnières sont placées dans les fixations inférieures, l'ouverture du portier s'effectuera vers le bas; si elles sont placées dans les fixations droites, le portier s'ouvrira de gauche à droite.

Pour fixer la plaque de rue au boîtier d'encastrement, introduire les deux tiges charnières dans les passants du boîtier d'encastrement, prévus à cet effet.

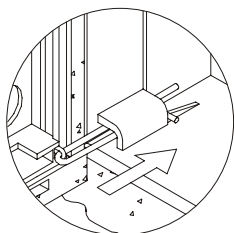

Connecter le groupe phonique au circuit microprocesseur EL500 au moyen du câble plat fourni.

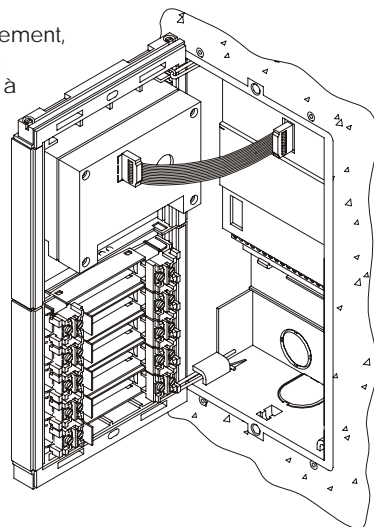

Câblage des poussoirs d'appel.

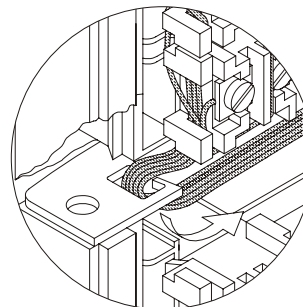

Pour une bonne finition de l'installation, passer les câbles par les espaces vides des lamelles de séparation. Il est recommandé d'utiliser des fils ayant une section entre 0,1 et 0,25mm².

Tresser les fils d'appel comme indiqué sur le dessin. Les fils d'appel doivent être connectés au circuit microprocesseur EL500 ou à son module d'extension EL516 correspondant.

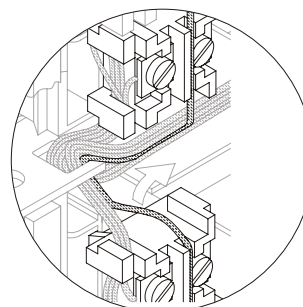
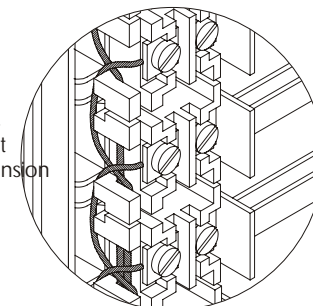

TRES IMPORTANT: Le commun des poussoirs d'un même module est réalisé à la fabrication. Câbler les communs des poussoirs de chaque module entre-eux. Le commun des poussoirs doit être connecté à la borne CP du circuit microprocesseur EL500 et à la borne CP des modules d'extension EL516 (dans le cas où ces derniers existent).

Mise en place des étiquettes d'identification des poussoirs d'appel.

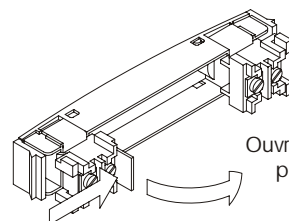

Ouvrir la fenêtre du porte-étiquette.

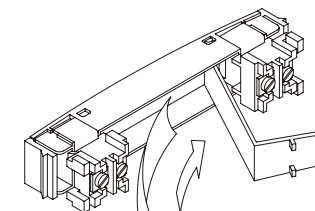

Placer l'étiquette et refermer.

Câblage des poussoirs d'appel.

Le connecteur CN2 du circuit microprocesseur EL500 dispose de 8 bornes (P1 à P8) pour la connexion des poussoirs ou circuits d'extension EL516. La borne CP doit être connectée au commun des poussoirs et à la borne CP des modules d'extension EL516. Connecter la borne B aux bornes B des circuits d'extension.

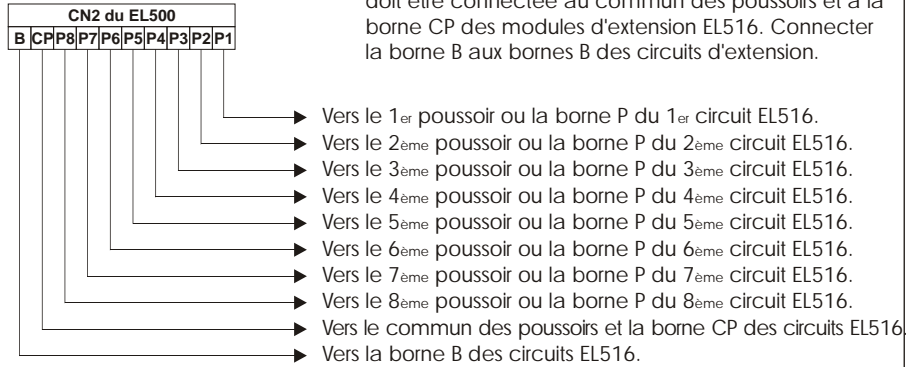

Le schéma est montré à titre d'exemple, connexion entre le circuit EL500, deux circuits EL516 et leurs poussoirs d'appel respectifs.

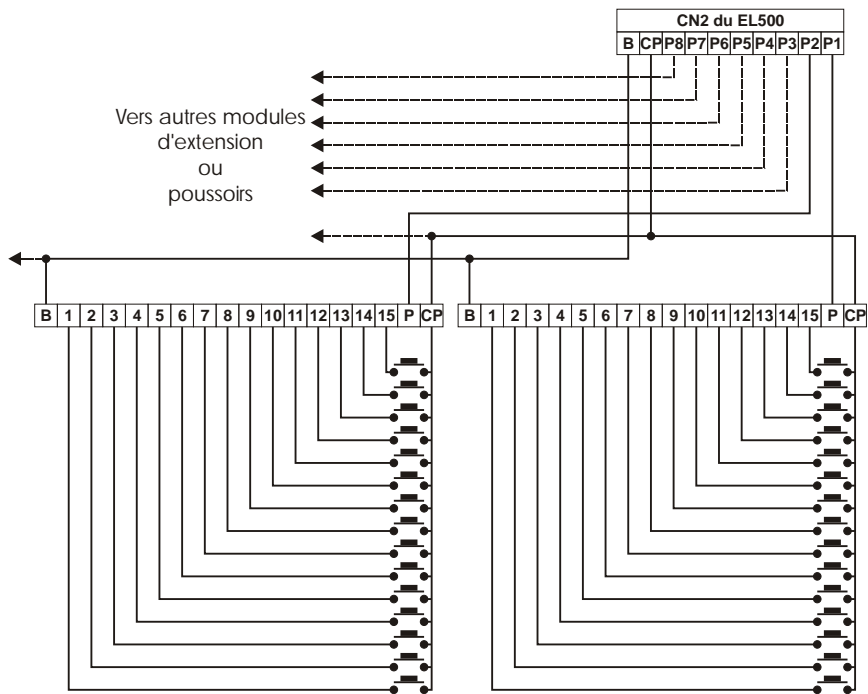

Nombre maximum de poussoirs d'appel.

Le nombre maximum de poussoirs d'appel qui peuvent être câblés dépend du nombre de circuits d'extension EL516 que contient la plaque, comme indiqué dans la table ci-dessous:

- Sans circuit EL516: 8
- Avec 1 circuit EL516: 7 + 15 = 22
- Avec 2 circuits EL516: 6 + 15 + 15 = 36
- Avec 3 circuits EL516: 5 + 15 + 15 + 15 = 50
- Avec 4 circuits EL516: 4 + 15 + 15 + 15 + 15 = 64
- Avec 5 circuits EL516: 3 + 15 + 15 + 15 + 15 + 15 = 78
- Avec 6 circuits EL516: 2 + 15 + 15 + 15 + 15 + 15 + 15 = 92
- Avec 7 circuits EL516: 1 + 15 + 15 + 15 + 15 + 15 + 15 + 15 = 106
- Avec 8 circuits EL516: 0 + 15 + 15 + 15 + 15 + 15 + 15 + 15 + 15 = 120

Code des poussoirs d'appel.

En cas de combinaison de cette plaque avec plaque avec défilement de noms ou centrale de conciergerie, il sera nécessaire de connaître le code de chaque poussoir pour la configuration du système.

Les codes de la colonne avec ombre se correspondent aux poussoirs connectés directement à la borne CN2 correspondant du circuit EL500, ou à la borne 1 de son respectif circuit d'extension EL516.

		Bornes des circuits EL516														
		1	2	3	4	5	6	7	8	9	10	11	12	13	14	15
Bornes du circuit EL500	P1	1	2	3	4	5	6	7	8	9	10	11	12	13	14	15
	P2	16	17	18	19	20	21	22	23	24	25	26	27	28	29	30
	P3	31	32	33	34	35	36	37	38	39	40	41	42	43	44	45
	P4	46	47	48	49	50	51	52	53	54	55	56	57	58	59	60
	P5	61	62	63	64	65	66	67	68	69	70	71	72	73	74	75
	P6	76	77	78	79	80	81	82	83	84	85	86	87	88	89	90
	P7	91	92	93	94	95	96	97	98	99	100	101	102	103	104	105
	P8	106	107	108	109	110	111	112	113	114	115	116	117	118	119	120

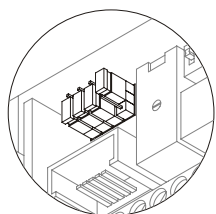

Description des pontets de configuration du circuit microprocesseur EL500.

Les pontets de configuration JP1, JP2, JP3 et JP4 (respectivement de gauche à droite) se situent sur la partie gauche du circuit, et sont accessibles en soulevant le couvercle qui protège le bornier de connexion.

Le pontet JP1 fournit à l'installation une résistance de communication. Pour un fonctionnement correct, activer cette résistance uniquement dans la plaque proche de la colonne montante de l'installation, ou dans la plaque générale (si existant).
Valeur d'usine: activé.

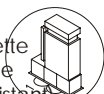

Activé.

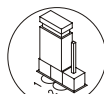

Désactivé.

Le pontet JP2 détermine le type de câblage du signal vidéo: câble coaxial (RG-59 ou RG-11) ou paire torsadée. Cette dernière option sera activée uniquement lorsqu'un module EL560 est installé sur le connecteur CN4.
Valeur d'usine: câble coaxial.

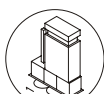

Coaxial.



Paire torsadée.

Le pontet JP3 agit sur le volume des signaux émis par la plaque (appel en cours, système occupé et ouverture de porte). Si, après la mise en marche du système, on estime que le volume est trop élevé, modifier la position du pontet.
Valeur d'usine: volume maximum.

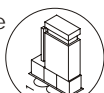

Maximum.

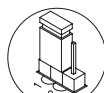

Minimum.

Le pontet JP4 configure le système:
- Avec télécaméra (valeur d'usine),
- Avec groupe phonique EL540.

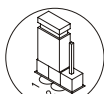

Avec caméra.

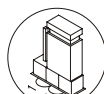

Sans caméra.

Description des micro-interrupteurs de configuration du circuit microprocesseur

Les micro-interrupteurs de configuration SW1 sont situés sur la partie centrale du circuit et sont accessibles en soulevant le couvercle de protection du bornier de connexion.

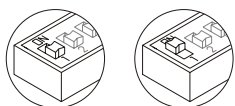
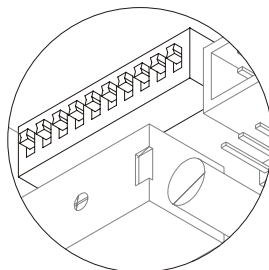

En position ON, il active la fonction d'auto-allumage (communication audio et vidéo en absence d'appel). Pour les installations avec plusieurs plaques de rue, cette fonction ne peut être activée que sur une seule plaque. Pour les installations avec plaque générale, une plaque de chaque bâtiment peut avoir cette fonction.

Suite

Suite de la page précédente

Description des micro-interrupteurs de configuration du circuit microprocesseur

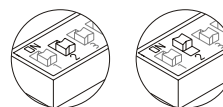

Placer en position ON pour la programmation des moniteurs et des postes d'appel. Une fois terminé, replacer-le en position OFF. La méthode de programmation est décrite à la page 56 pour les moniteurs et 59 pour les postes d'appel.

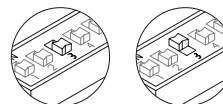

Placer en position OFF pour configurer le plaque comme principale. Chaque installation doit avoir une seule plaque principale; les autres doivent être secondaires (ON). Lors d'installation avec plaque générale chaque bâtiment intérieur doit avoir une plaque principale.

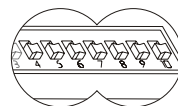

Définissent le code du bâtiment. Pour les bâtiments avec plus d'une plaque, configurer le même code pour toutes les plaques; pour les installations avec plaque générale, configurer chaque bâtiment intérieur avec un code différent. Créer un code entre 0 (valeur d'usine) et 99. La création d'un code se réalise en mode binaire, comme indiqué au paragraphe suivant.

Codification binaire des micro-interrupteurs de configuration du circuit microprocesseur EL500.

Les micro-interrupteurs placés en position OFF ont la valeur zéro.

En position ON, une valeur leur est assignée, voir table des valeurs ci-dessous. Le code du bâtiment sera égal à la somme des valeurs des micro-interrupteurs placés en position ON.

Interrupteur n°:	4	5	6	7	8	9	10
Valeur en ON:	64	32	16	8	4	2	1

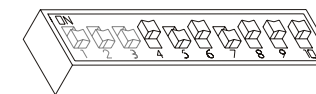

Exemple: $64 + 0 + 16 + 0 + 4 + 2 + 1 = 87$

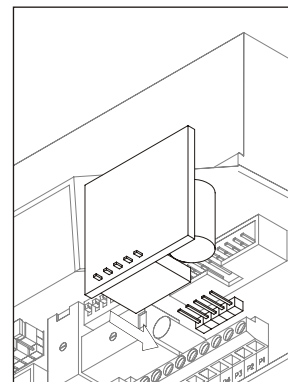

Module EL560 pour installation de système vidéo avec paire torsadé.

Insérer le module EL560 sur le connecteur CN4. Pour accéder au connecteur, soulever le couvercle du circuit EL500 et placer le module. NOTE: pour ce type d'installation, les moniteurs doivent avoir placé le module EL562 et le pontet JP2 du circuit EL500 doit être placé en position adéquate, comme indiqué en page 47. Utiliser le schéma d'installation spécifique.

Câblage des lampes d'éclairage.

Après avoir mis les étiquettes en place, câbler les lampes de tous les modules entre les bornes L1 et L2 du groupe phonique. Si le nombre total des lampes de la plaque est supérieur à 8, un transformateur TF-104 devra être installé entre les bornes ~1 et ~2 du groupe phonique et la position du pontet JP2 devra être modifiée.

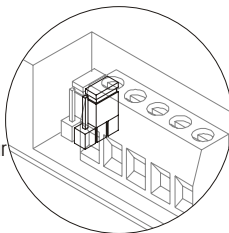

NOTE: Ne pas modifier la position du pontet JP1. Les pontets JP1 et JP2 sont situés à la gauche du bornier de connexion du groupe phonique.

Réglages et finitions.

Il est possible de régler le volume audio du système: pour cela procéder, à l'aide d'un tournevis, comme indiqué sur le dessin. La télécaméra dispose d'un mécanisme d'orientation horizontale et verticale. Si l'orientation n'est pas correcte, corriger sa position.

Dans le cas d'une illumination insuffisante, on peut activer une illumination extérieure au moyen d'un relais R-3 connecté entre les bornes '+H' et 'L2' du groupe phonique.

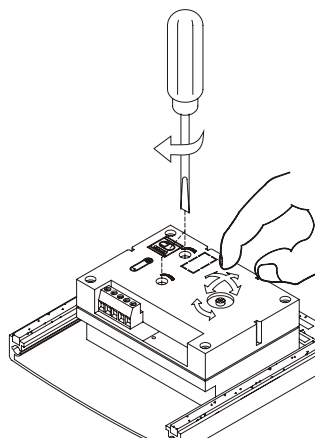

Mise en place de la plaque de rue.

Fixer la plaque de rue au boîtier d'encastrement au moyen des vis fournies. Terminer le montage en fixant les têtes de finition par une simple pression. Si la plaque de rue doit être ouverte, extraire les têtes de finition en utilisant un tournevis plat.

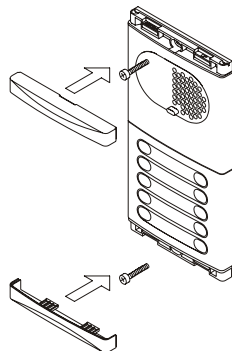

Détails de l'installation des alimentations FA-PLUS et FA-PLUS/C.

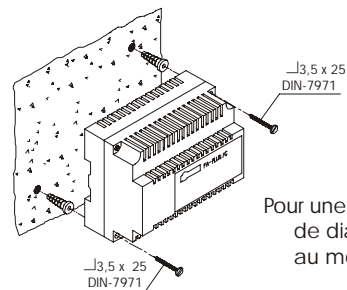

Installer le transformateur dans un endroit sec et protégé. Son alimentation devra être protégée en tête de ligne par un disjoncteur/interrupteur différentiel 30mA et comporter une mise à la terre.

Pour une fixation sur un mur, percer deux trous de 6mm. de diamètre, introduire les chevilles et fixer le transformateur au moyen des vis spécifiées.

Pour une fixation sur rail DIN 46277, exercer une légère pression jusqu'à l'emboîtement de celui-ci. Pour le retirer du rail, utiliser un tournevis plat et effectuer un mouvement de levier comme indiqué sur le schéma ci-joint. Le modèle FA-Plus/C équivaut à 6 éléments DIN et le modèle FA-Plus à 10 éléments DIN.

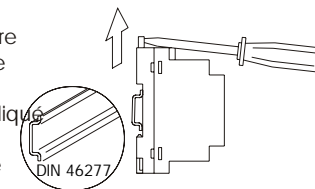

IMPORTANT: le nombre maximum d'unités pouvant être connectées à une alimentation FA-Plus/C est de 10, et 50 pour le modèle FA-Plus. Pour installer un nombre supérieur d'unités, procéder comme indiqué en page 60.

INSTALLATION DE LA GÂCHE ÉLECTRIQUE

Détails de l'installation de la gâche électrique.

Si la gâche est installée pour une porte métallique, utilisez une mèche de 3,5mm et fileter le trou réalisé. Si la gâche est installée pour une porte en bois, utiliser une mèche de 3mm.

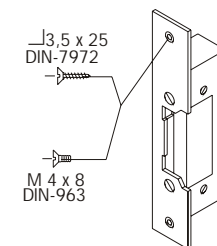

IMPORTANT: la gâche électrique doit fonctionner en 12Vc.c. Si la gâche fonctionne en courant alternatif, utiliser un relais R-3 et un transformateur TF-104, comme montré en page 60.

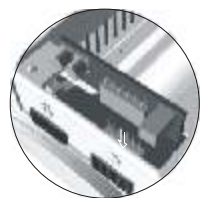

Module EL562 pour installation de système vidéo avec paire torsadée.

Le connecteur CN4 est situé sur la partie arrière du moniteur.
Retirer le pontet de fin de ligne qui est placé sur le connecteur CN4 et insérer le module EL562.

NOTE: pour ce type d'installation, le circuit microprocesseur EL500 doit avoir placé le module EL560 (page 48).
Utiliser le schéma d'installation spécifique.

Traitement du pontet de fin de ligne.



Le pontet de fin de ligne est placé sur le connecteur CN4, situé sur la partie arrière du moniteur.
Dans le cas d'installations avec paire torsadée, le pontet de fin de ligne est placé sur le module EL562, situé aussi sur le connecteur CN4 (voir le détail précédent).

Ne pas retirer le pontet du dernier moniteur sur une ligne de plusieurs moniteurs. Retirer le pontet des moniteurs intermédiaires.

Changement du masque frontal.

Le moniteur est fourni avec une masque réversible à deux couleurs, qui permet de changer son apparence.
Pour changer la masque retirer la face de protection à l'aide d'un tournevis plat et effectuer un léger mouvement de levier au niveau des rainures marquées avec un triangle, comme indiqué sur le dessin.



Description de l'étrier de connexion RCPL-Plus.

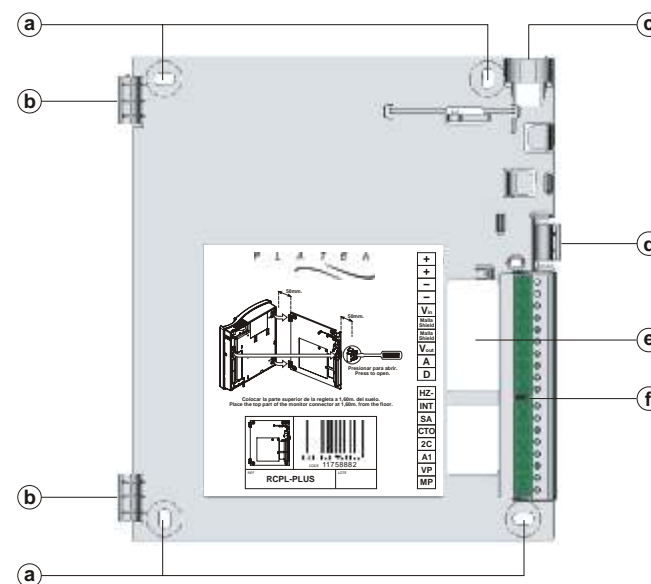

- a. Trou de fixation (x4).
- b. Crochet de fixation (x2).
- c. Entrée pour câblage vertical.
- d. Crochet de fixation.
- e. Entrée pour câblage central.
- f. Bornier de connexion:

+	-	positif, négatif.
Vin		entrée pour vidéo avec câble coaxial.
Malla		masse câble coaxial.
Vout		sortie pour vidéo avec câble coaxial.
A		communication audio.
D		communication digitale.
HZ		entrée pour poussoir de porte palier.
INT		intercommunication.
SA		sortie sonnerie auxiliaire.
CTO		sortie activation distributeur.
2C		sortie activation 2e caméra.
A1		sortie activation dispositif auxiliaire.
Vp	Mp	signal vidéo balancée (paire torsadée).

Les bornes de connexion +, et Malla se trouvent doublées pour faciliter la connexion en cascade d'autres postes. Si le moniteur ne se trouve pas sur l'étrier de connexion, les postes placés en cascade resteront sans alimentation.

Fixer l'étrier de connexion du moniteur.

Éviter les emplacements trop proche d'une source de chaleur, d'humidité ou exposé à la fumée.
Installer le moniteur directement sur un mur, en perçant quatre trous de 6mm. de diamètre et en utilisant les vis fournies.

La partie supérieure de l'étrier de connexion doit être placée à une hauteur de 1,60m. Laisser un dégagement autour du moniteur de 5cm.



Placer le moniteur.

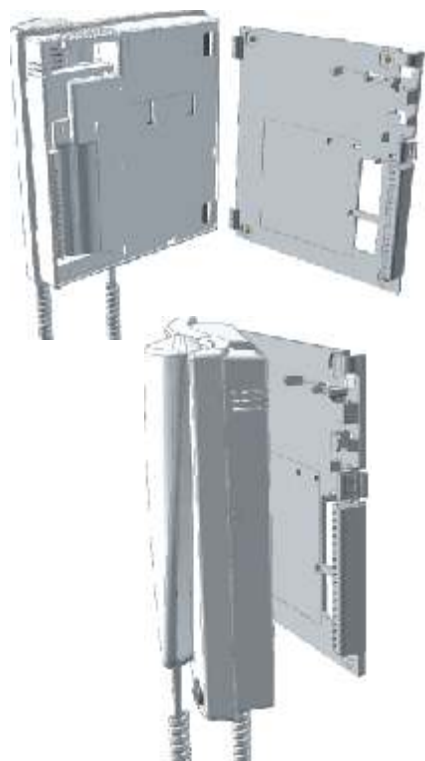

Placer le moniteur perpendiculairement à l'étrier et aligner les trous de fixation du moniteur avec les crochets de l'étrier de connexion, comme indiqué sur le dessin.

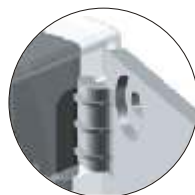

Fermer le moniteur comme un livre, en exerçant une légère pression sur la partie droite du moniteur jusqu'au 'clac' de fermeture.

Pour ouvrir le moniteur, utiliser un tournevis plat pour effectuer une pression sur le crochet de fixation de l'étrier de connexion. Maintenir le moniteur pour qu'il ne tombe pas.



Programmation des moniteurs.

Positionner le switch n° 2 du circuit EL500 sur ON (voir page 48, premier paragraphe). La plaque de rue émettra un signal sonore indiquant qu'il se trouve en mode programmation.
Pour les systèmes comportant plus d'une plaque de rue, effectuer cette opération uniquement sur la plaque principale.

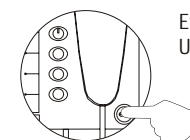
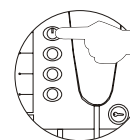
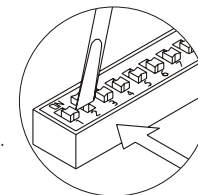

Eteindre le moniteur à programmer.
Une fois le moniteur éteint, presser le bouton de commande de la gâche électrique.

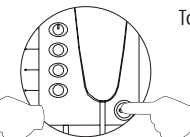
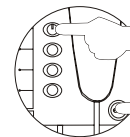

Tout en maintenant le bouton de commande de gâche appuyé, allumer le moniteur.

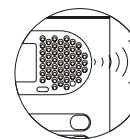

La plaque de rue émet un signal sonore et l'image apparaît sur le moniteur, indiquant que ce dernier peut être programmé. Relâcher le bouton de commande de gâche et décrocher le combiné pour établir communication.

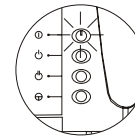
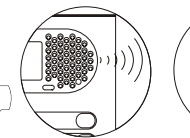
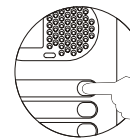

Presser le poussoir de la plaque correspondant au moniteur devant recevoir l'appel.
La plaque émet un signal sonore et l'indicateur lumineux du moniteur clignote.

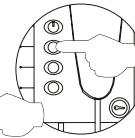
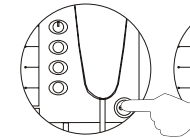
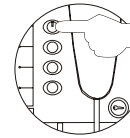

Pour programmer le moniteur comme principal, presser le bouton d'allumage.
Pour le programmer comme secondaire, presser le bouton de commande de gâche.
Pour le programmer comme secondaire avec intercommunication, presser le bouton ϕ .

Chaque habitation doit avoir un seul poste principal. Si d'autres moniteurs ou postes sont installés en parallèle, ils doivent être configurés comme secondaires.

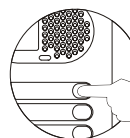

Effectuer un appel pour vérifier que le moniteur est bien programmé.
Programmer les autres moniteurs de la même manière.
Finaliser la programmation en replaçant le micro-interrupteur de programmation en position OFF. En cas d'oubli la plaque émettra régulièrement un signal indiquant que le portier se trouve toujours en programmation.

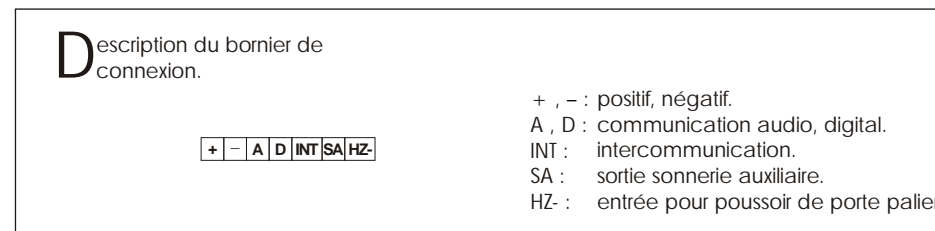
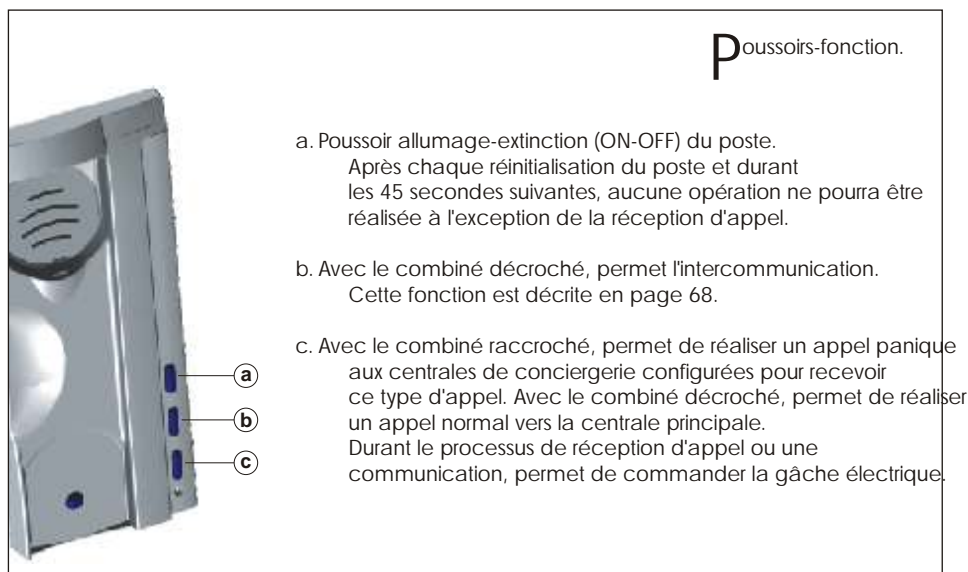
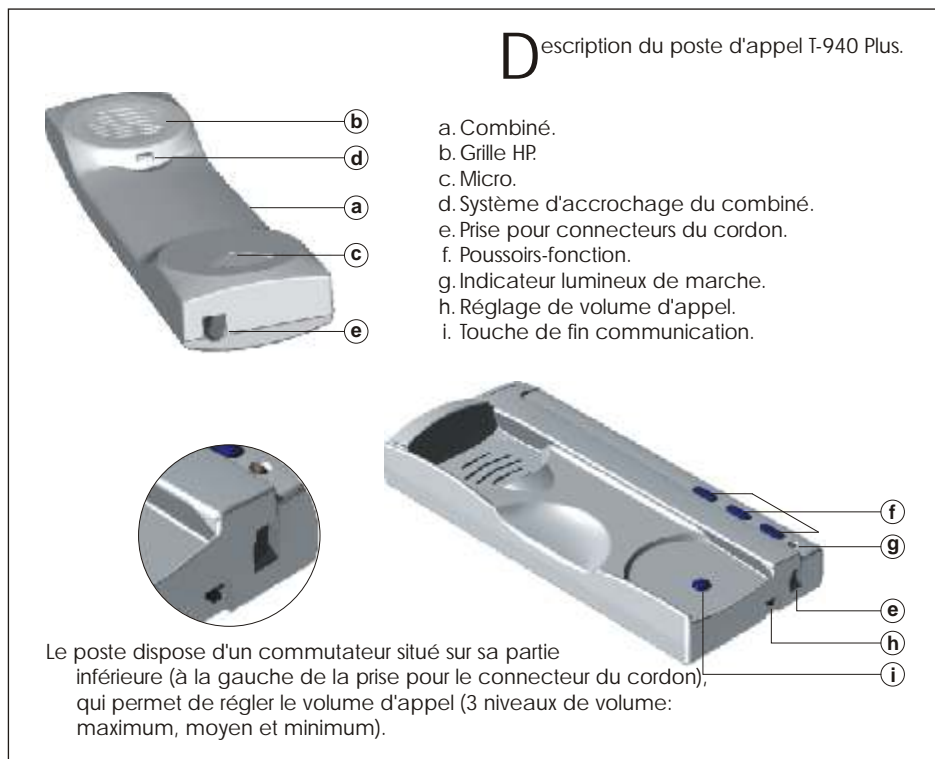

INSTALLATION DU POSTE D'APPEL



Programmation des postes d'appel.

Positionner le switch n° 2 du circuit EL500 sur ON (voir page 48, premier paragraphe). La plaque de rue émettra un signal sonore indiquant qu'il se trouve en mode programmation. Pour les systèmes comportant plus d'une plaque de rue, effectuer cette opération uniquement sur le plaque principal.

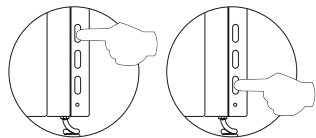
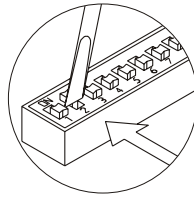

Eteindre le poste à programmer. Une fois le poste éteint, presser le bouton de commande de gâche.

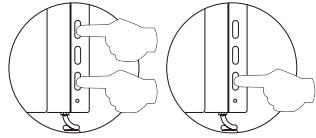

Tout en maintenant le bouton de commande de gâche appuyé, allumer le poste.

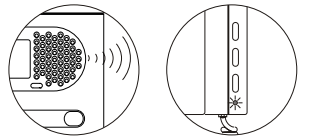

La plaque de rue émet un signal sonore et l'indicateur lumineux du poste clignote, indiquant que ce dernier peut être programmé. Relâcher le bouton de commande de gâche et décrocher le combiné pour établir communication.

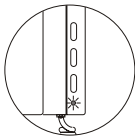
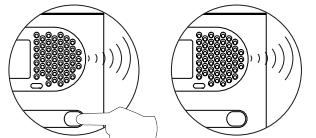

Presser le poussoir de la plaque correspondant au poste devant recevoir l'appel. La plaque émet un signal sonore et l'indicateur lumineux du poste clignote.

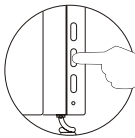
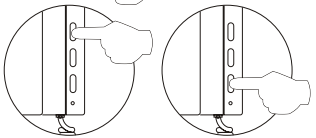

Pour programmer le poste comme principal, presser le bouton d'allumage. Pour le programmer comme secondaire, presser le bouton de commande de gâche. Pour le programmer comme secondaire avec intercommunication, presser le 2e bouton.

Chaque habitation doit avoir un seul poste principal. Si d'autres moniteurs ou postes sont installés en parallèle, ils doivent être configurés comme secondaires.

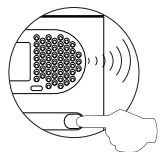

Effectuer un appel pour vérifier que le poste est bien programmé. Programmer les autres postes de la même manière. Finaliser la programmation en replaçant le micro-interrupteur de programmation en position OFF. En cas d'oubli la plaque émettra régulièrement un signal indiquant que le portier se trouve toujours en programmation.

Connexion d'une gâche électrique (courant alternatif).

Comme indiqué en page 50, les gâches électriques connectés aux plaques doivent être des gâches c.c. Si une gâche c.a. a été installée, utiliser un relais R-3 et un transformateur TF-104. Connecter la gâche c.a. sur le circuit EL500 comme indiqué.

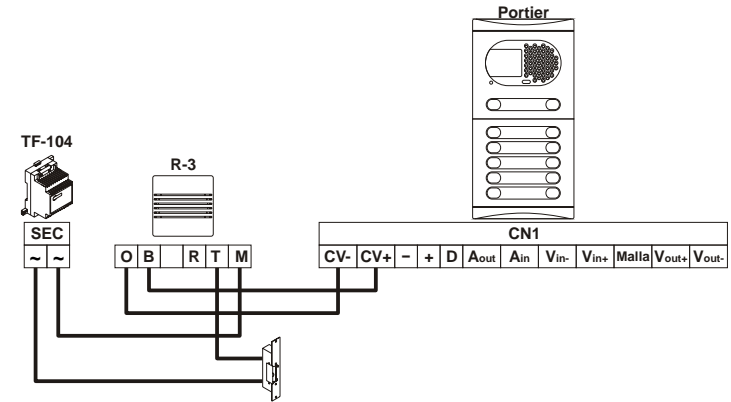

Utilisation de plusieurs alimentations.

Si l'installation dispose de plus de moniteurs ou postes d'appel que ne peut supporter une alimentation (voir page 50), utiliser des alimentations supplémentaires jusqu'à obtenir la capacité nécessaire. Pour cela, la première alimentation doit être connectée à la plaque et au premier groupe de moniteurs ou postes; les groupes suivants seront connectés respectivement au positif de l'alimentation supplémentaire qui leur est assignée. Connecter les bornes négatives des alimentations entre-elles; **NE PAS** connecter les bornes positives des différentes alimentations entre elles.

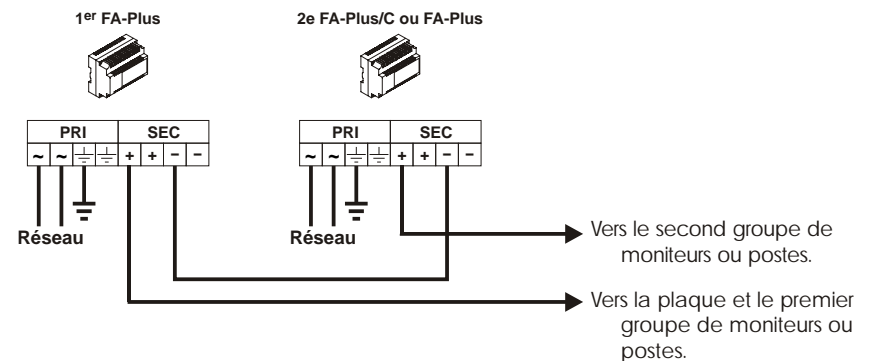

* Retirer le pontet JP1 de tous les distributeurs excepté celle du dernier.

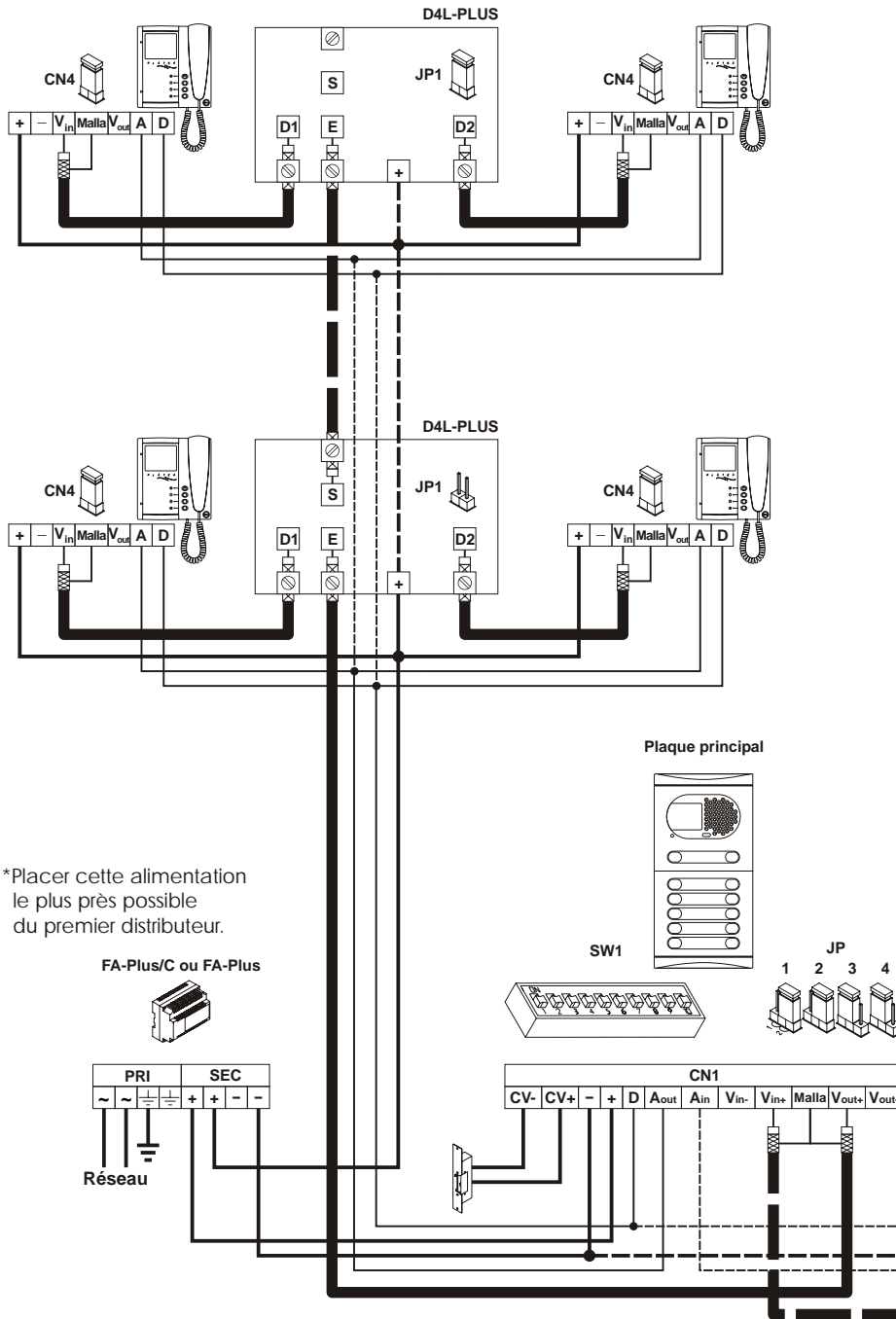

*Placer cette alimentation le plus près possible du premier distributeur.

Portier vidéo avec câble coaxial.

Le schéma d'installation montre la connexion d'un système vidéo avec une ou plusieurs portes d'accès pour un même bâtiment.
 Si l'installation dispose d'une seule plaque, ne pas tenir compte des autres plaques.
 Si l'installation comporte deux plaques, connecter la seconde comme indiqué sur le schéma.
 Lors d'installations avec plus de deux plaques, connecter les autres plaques de la même façon que la seconde.

TABLE DES SECTIONS	Sections jusqu'à	
Borne	50m.	150m.
+, -, CV+, CV-	1,00mm ²	2,50mm ²
A _{in} , A _{out} , A, D	0,25mm ²	0,25mm ²
V _{in+} , V _{out+} , V _{in} , V _{out}	RG-59	RG-59

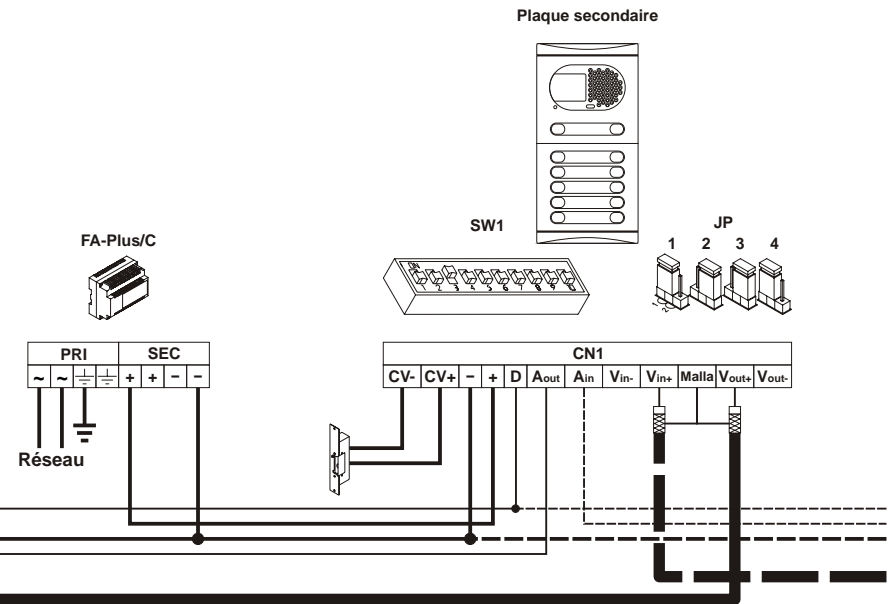

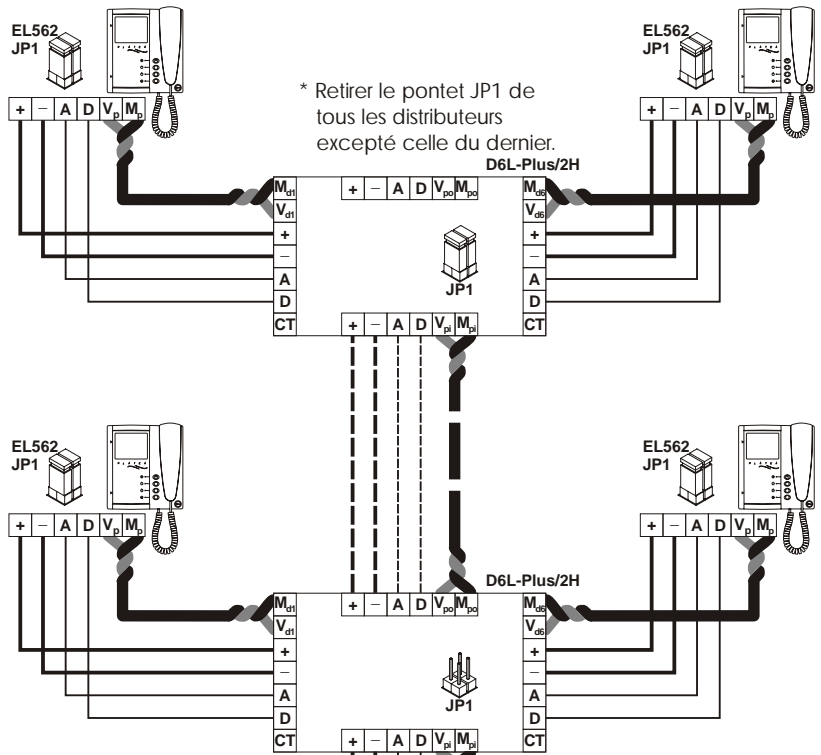

Portier vidéo sans câble coaxial.

Le schéma d'installation montre la connexion d'un système vidéo avec une ou plusieurs portes d'accès pour un même bâtiment.
 Si l'installation dispose d'une seule plaque, ne pas tenir compte des autres plaques.
 Si l'installation comporte deux plaques, connecter la seconde comme indiqué sur le schéma.
 Lors d'installations avec plus de deux plaques, connecter les autres plaques de la même façon que la seconde.

IMPORTANT: Ce type d'installation requiert l'utilisation d'un module EL560 dans chaque plaque et l'utilisation d'un module EL562 dans chaque moniteur.

TABLE DES SECTIONS	Sections jusqu'à	
Borne	50m.	150m.
+, -, CV+, CV-	1,00mm ²	2,50mm ²
A _{in} , A _{out} , A, D	0,25mm ²	0,25mm ²
V _{in+,r} , V _{out+,r} , V _{p,d} , M _{p,d}	CAT-5	CAT-5

*Placer cette alimentation le plus près possible du premier distributeur.

FA-Plus/C ou FA-Plus

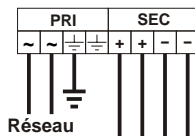
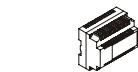

Plaque principale

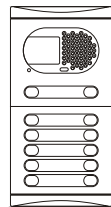

SW1

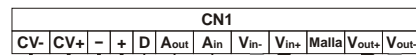
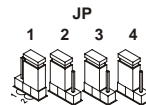
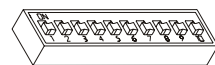

Plaque secondaire

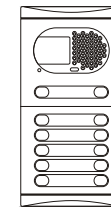

SW1

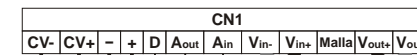
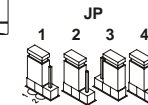

FA-Plus/C

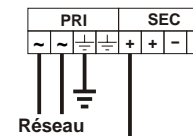

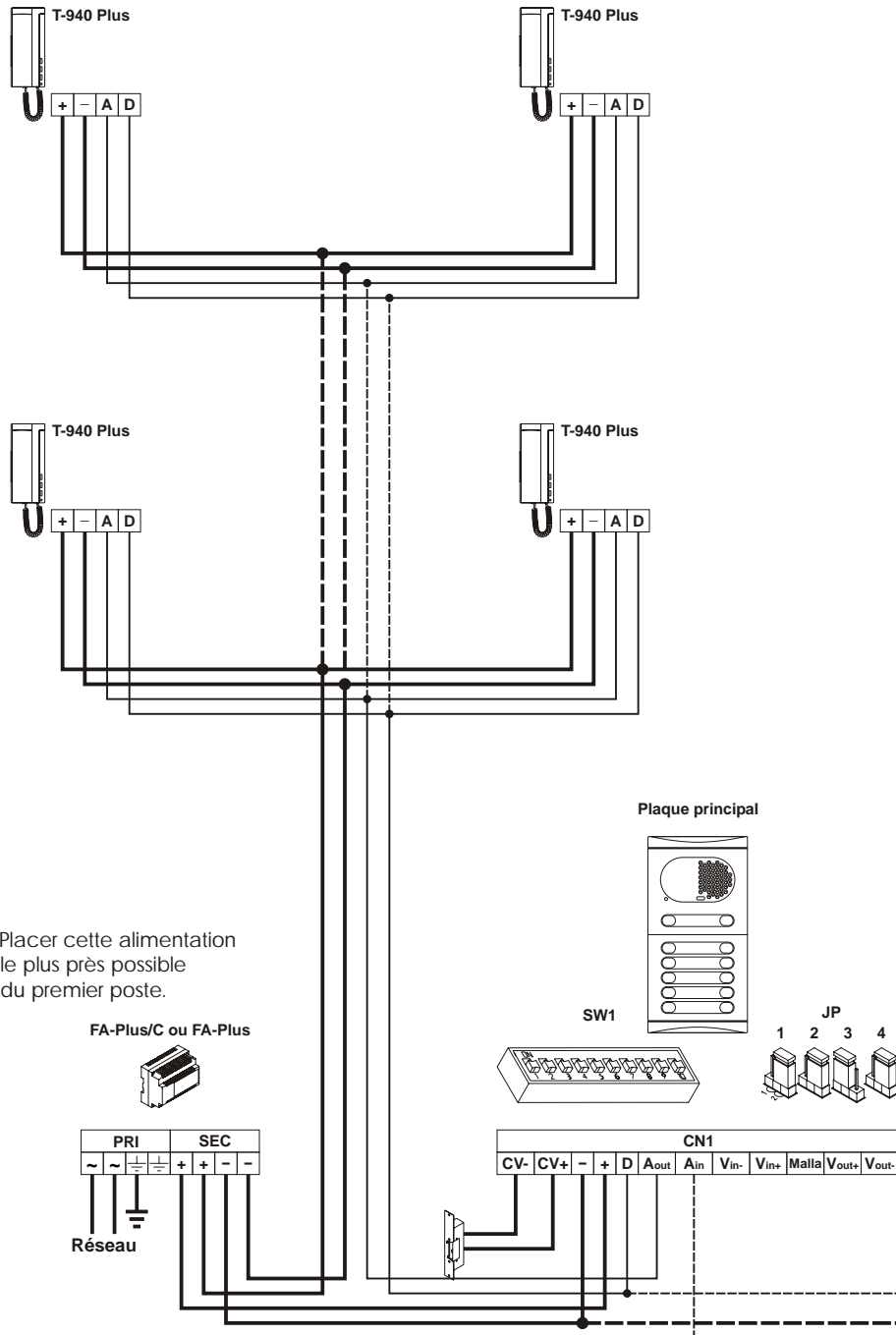

*Placer cette alimentation le plus près possible du premier poste.

Portier audio.

Le schéma d'installation montre la connexion d'un système portier audio avec une ou plusieurs portes d'accès pour un même bâtiment.
 Si l'installation dispose d'une seule plaque, ne pas tenir compte des autres plaques.
 Si l'installation comporte deux plaques, connecter la seconde comme indiqué sur le schéma.
 Lors d'installations avec plus de deux plaques, connecter les autres plaques de la même façon que la seconde.

TABLE DES SECTIONS	Sections jusqu'à	
	Borne	50m.
+, -, CV+, CV-	1,00mm ²	2,50mm ²
A _{in} , A _{out} , A, D	0,25mm ²	0,25mm ²

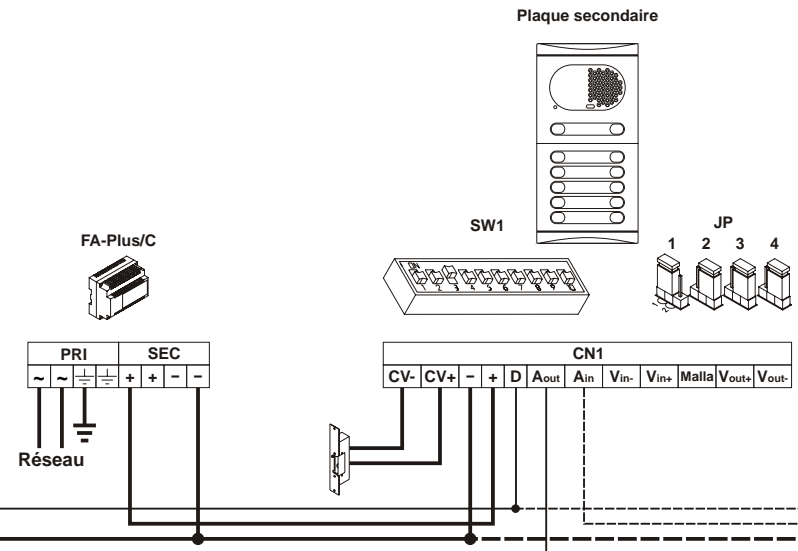

Poussoir extérieur pour ouverture de porte.

Pour ouvrir la porte à n'importe quel moment au moyen d'un poussoir extérieur, installer le poussoir entre les bornes 'CV-' et '-' du circuit microprocesseur EL500. Cette fonction est spécialement utile pour permettre la sortie du bâtiment sans l'utilisation d'une clef.

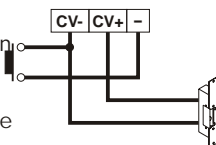

Activation des dispositifs auxiliaires avec les moniteurs

La activation de dispositifs auxiliaires requiert l'utilisation d'une unité relais SAR-90. Si le dispositif doit être activé à partir de tous les moniteurs, câbler toutes les bornes A1 entre elles. Si au contraire, chaque moniteur ou groupe de moniteurs a son propre dispositif auxiliaire, utiliser un relais SAR-90 pour chacun d'eux, sans relier les bornes A1 des différents groupes de moniteurs.

Ce dispositif auxiliaire sera activé en pressant le bouton ϕ du moniteur, à tout moment et cela, indépendamment de la position dans laquelle se trouve le combiné.

Les applications les plus usuelles sont l'éclairage de l'escalier, la commande d'un portail automatique, ...

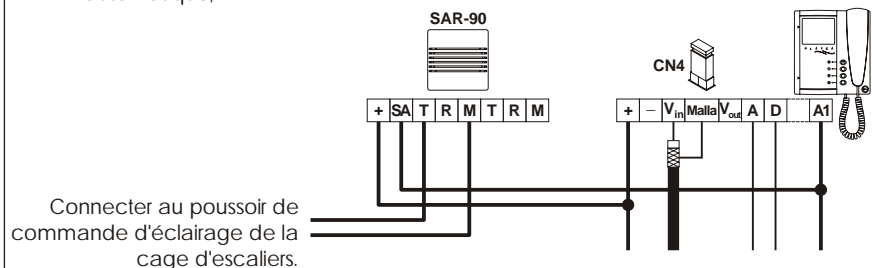

Connecter au poussoir de commande d'éclairage de la cage d'escaliers.

Pour l'activation d'une seconde gâche électrique, un transformateur TF-104 sera nécessaire. IMPORTANT: la gâche (à la différence de celle connecté au portier) sera en 12Vc.a.

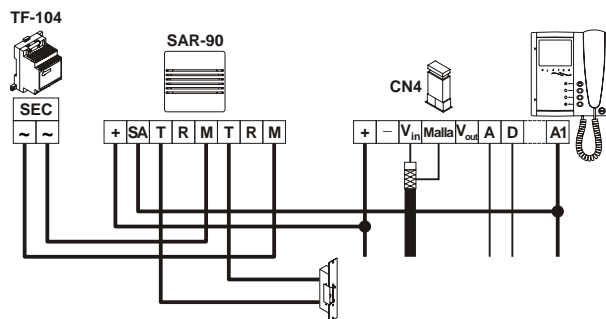

Intercommunication entre deux postes de la même habitation.

Les moniteurs Platea Plus et les postes T-940 Plus incluent, de série, l'intercommunication entre deux postes de la même habitation. Pour pouvoir utiliser cette fonction, il est nécessaire que:

- Un des postes soit configuré comme principal et l'autre comme secondaire avec la fonction d'intercommunication, comme indiqué en pages 56 et 59.

En cas d'intercommunication entre un moniteur et un poste d'appel, il est recommandé de configurer le moniteur comme principal.

- La borne INT de chacun des deux postes doivent être reliées entre-elles (voir schéma).

Pour effectuer une intercommunication, décrocher le combiné et presser le bouton d'intercommunication; un signal sonore dans le combiné confirmera l'appel ou la communication de l'autre poste avec la plaque. Pour établir la communication, décrocher le combiné du poste appelé. Si durant le processus d'intercommunication, un appel de la plaque est reçu, un signal sonore sera entendu dans le combiné du poste principal et l'image apparaîtra; pour établir la communication avec la plaque, presser le bouton d'intercommunication du poste configuré comme principal, ou presser le bouton de commande de gâche pour ouvrir la porte.

Les types de sonnerie sont différents en fonction de l'endroit où l'appel a été effectué, ce qui permet à l'utilisateur de distinguer la provenance de l'appel.

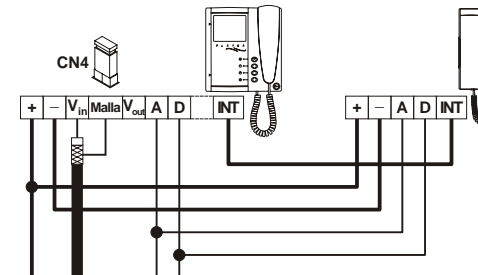

Connexion à un téléviseur ou à un magnétoscope.

Si le téléviseur ou le magnétoscope dispose d'une entrée SCART, il est possible de visualiser l'image de la personne qui appelle sur l'écran de le téléviseur via le canal auxiliaire.

Retirer le pontet de fin de ligne du connecteur CN4, situé sur la partie arrière du moniteur.

Connecter le câble coaxial aux bornes 17 (masse) et 20 (signal) du connecteur SCART.

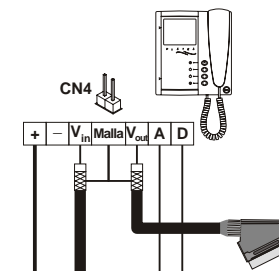

A ctivation d'une seconde caméra.

L'activation d'une seconde caméra requiert l'utilisation d'une unité relais SAR-90 et d'une modification à l'intérieur du moniteur, comme indiqué à la page 52. Cette fonction rendra impossible la fonction d'intercommunication. Si toutefois cette fonction est nécessaire, utiliser la borne A1 pour activer la seconde caméra. Pour activer cette fonction, presser le bouton ϕ du moniteur à n'importe quel moment et indépendamment de la position dans laquelle se trouve le combiné. Si la caméra doit être activée à partir de tous les moniteurs, câbler toutes les bornes 2C entre elles. Si au contraire, chaque moniteur ou groupe de moniteurs a sa propre caméra, utiliser un relais SAR-90 pour chacun d'eux, sans relier les bornes 2C des différents groupes. Cette fonction peut être utilisée pour d'autres équipements de la même façon que décrite dans le chapitre d'activation des dispositifs auxiliaires, utilisant la borne 2C. Les applications les plus usuelles sont la surveillance dans les limites de la législation en vigueur.

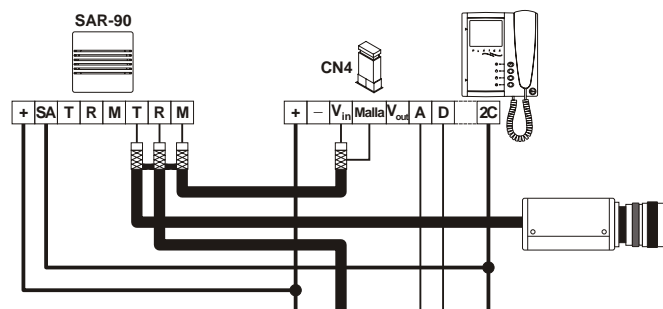

F onction appel palier.

Les moniteurs Plateau Plus et les postes T-940 Plus incluent, de série, la fonction appel palier. Cette fonction permet d'éviter l'utilisation d'une sonnerie de porte. Installer le poussoir entre les bornes 'HZ-' et '-' du moniteur ou du poste. Les types de sonnerie sont différents en fonction de l'endroit où l'appel a été effectué, ce qui permet à l'utilisateur de distinguer la provenance de l'appel. Si durant un processus de communication avec la plaque, un appel palier est reçu, un signal sonore est perceptible dans le haut-parleur du combiné, avertissant l'utilisateur de la présence d'un visiteur à la porte.

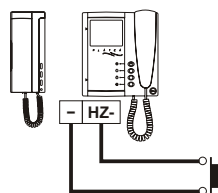

Une façon simple de vérifier si les équipements fonctionnent correctement, est de les déconnecter de l'installation et de les tester directement sur le circuit microprocesseur EL500.

Un court-circuit entre les différentes bornes (ou fils) n'endommagera jamais les équipements connectés, à l'exception d'un court-circuit entre les bornes CTO et '-' du moniteur ou du distributeur.

- Rien ne fonctionne.
 - ✦ Vérifier la tension de sortie entre les bornes '-' et '+' de l'alimentation. Celle-ci doit être comprise entre 17,5 et 18,5Vc.a. Si ce n'est pas le cas, déconnecter l'alimentation de l'installation et mesurer la tension. Si celle-ci est correcte, déconnecter l'alimentation du réseau 220/230Vc.a. et vérifier l'installation (possibilité d'un court-circuit).
 - ✦ Vérifier que la borne 'D' ne soit pas en court-circuit avec les bornes '-' ou '+'.
 ✦ Vérifier que les bornes 'D' et 'A' n'aient pas été inversés dans le câblage.
 - ✦ Si après ces vérifications le système ne fonctionne toujours pas, mesurer la tension entre les bornes 'B' et 'CP' du circuit microprocesseur EL500; si la tension n'est pas 12Vd.c., changer le circuit EL500.
- Le volume audio n'est pas satisfaisant.
 - ✦ Régler le niveau comme expliqué page 49. En cas d'effet Larsen, réduire le volume jusqu'à disparition de celui-ci. Si l'effet Larsen disparaît seulement lorsque le volume est au minimum, il est possible qu'il y ait un autre problème.
- Effet Larsen persistant.
 - ✦ Vérifier que la borne 'A' ne soit pas en court-circuit avec une autre.
- La commande de gâche ne fonctionne pas.
 - ✦ N'oubliez pas que cette fonction ne peut être activée qu'après un appel ou durant une communication.
 - ✦ Déconnecter la gâche électrique du circuit EL500 et réaliser un court-circuit entre les bornes '-' et 'CV-'; à ce moment, une tension de 12Vc.c. doit être mesurée entre les bornes 'CV+' et 'CV-'. Si tel est le cas, vérifier la gâche électrique ainsi que son câblage.
- Impossible de programmer le système.
 - ✦ Vérifier que le micro-interrupteur 2 de programmation soit placé en position ON (voir page 48) et que la séquence de programmation soit correcte.
 - ✦ Vérifier que la borne 'D' ne soit pas en court-circuit avec une autre.
- Certains moniteurs (ou postes) ne reçoivent pas l'appel.



T500ML

rev.0205

Audio and Video
door entry system
digital installation

Stadio Plus

Instructions manual



First of all we would like to thank and congratulate you for the purchase of this product manufactured by Golmar.

The commitment to reach the satisfaction of our customers is stated through the ISO-9001 certification and for the manufacturing of products like this one.

Its advanced technology and exacting quality control will do that customers and users enjoy with the legion of features this system offers. To obtain the maximum profit of these features and a properly wired installation, we kindly recommend you to expend a few minutes of your time to read this manual.

INDEX

Introduction	73	End of line resistor	89
Index	73	Front film replacement	89
Starting recommendations	73	Monitor connector description	90
System characteristics	74	Monitor installation	91
System operation	74	Programming	92
Door panel installation		T-940 Plus telephone	
Description	75	Description	93
Embedding box positioning	76 to 77	Function push buttons	93
Door panel modules assembly	77	Telephone installation	94
Electronic modules assembly	78	Programming	95
Door panel fixing	79	Installation diagrams	
Push buttons wiring	80 to 81	Connection of an a.c. lock release ..	96
Push buttons coding	82	Link of several power supplies	96
EL500 configuration	83 to 84	Video installation with coaxial ..	97 to 98
EL560 optional module	84	Video installation without coaxial ..	99 to 100
Lamps wiring	85	Audio installation	101 to 102
Final adjustments	85	Optional connections	
Power supply installation	86	External lock release activation	103
Lock release installation	86	Auxiliary devices activation	103
Platea Plus monitor		Intercom function	104
Description	87	TV connection	104
Function push buttons	88	2nd camera activation	105
EL562 module	89	Door bell push button connection ..	105

STARTING RECOMMENDATIONS

- Do not use excessive force when tightening the power supply connector screws.
- Install the equipment without the power connected. Disconnect from power before any system modification. Check that the input voltage is lower than 230Va.c.
- Before to connect the system, check the connections between door panel, monitors and telephones, and the transformer connection. Do always follow the enclosed information.
- Each time the power supply is restarted, or after a modification, the system will remain blocked during 30 seconds.
- Always use RG-59 or RG-11 coaxial cables. Never use coaxial antenna cable. In

- Microprocessed system with 3 common wires plus coaxial cable installation or 4 common wires plus twisted pair (only for kits /SC).
- Fully compatible with 'Stadio' audio systems of 4 common wires installation.
- Unlimited number of door panels being not necessary the use of switching units.
- Acoustic busy channel and call acknowledgement signals.
- d.c. lock releases activation.
- Timed door open activation.
- In Platea Plus monitors or T-940 Plus telephones:
 - ♦ Privacy on audio and video communications.
 - ♦ 'Video-Spy' function remaining the communication channel free.
 - ♦ Intercommunication function with other monitor or telephone of the same apartment.
 - ♦ Input for door bell apartment push button.
 - ♦ Different call reception tones depending where the call is coming from: main or slave door panels, door bell push button, intercom, ...
 - ♦ Activation of two auxiliary devices: secondary telecamera, courtesy light, ...
 - ♦ Up to three monitors or telephones in the same apartment without additional power supplies.

SYSTEM OPERATION

- To make a call the visitor should press the push button corresponding to the apartment he wishes to contact. An acoustic tone will be heard confirming the call is in progress once the push button has been pressed. At this moment the call will be received at the monitor (telephone) in the dwelling. During the call the visitor can correct his call by pressing a push button corresponding to a different apartment, in which case the original call is cancelled.
- In systems with several access doors, the other(s) door panel(s) will be automatically disconnected: if a visitor tries to call from other door panel an acoustic tone will be heard confirming the system is busy.
- The call tone will be reproduced on the monitor during 3 seconds: after this time the picture will appear on the master monitor without the visitor being aware of this. To see the picture in a slave monitor press the ⊕ push button, disappearing the picture on the other monitor. If the call is not answered in 45 seconds, the system will be freed.
- To establish communication pick up the monitor (telephone) handset. The communication will last for one and a half minutes or until the handset is replaced. Once the communication has finished the system will be freed.
- To open the door, press the door release push button during call or communication progresses: with one press, the door release operates during 3 seconds. During the lock release activation an acoustic tone will be heard on the door panel confirming the lock

Door panel description.

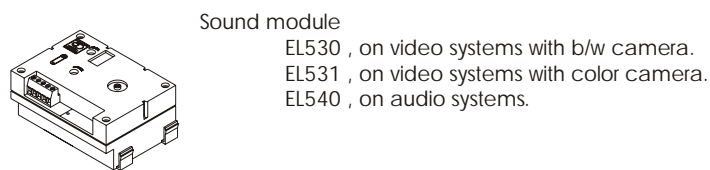
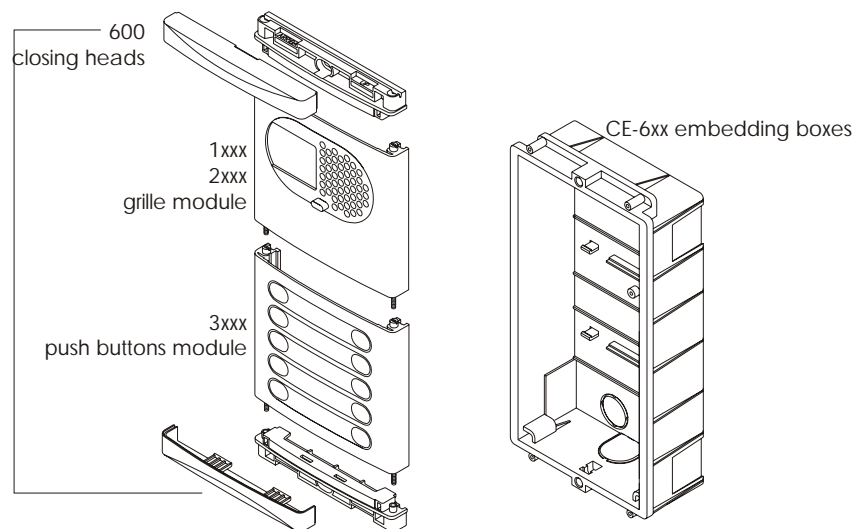

Sound module
 EL530 , on video systems with b/w camera.
 EL531 , on video systems with color camera.
 EL540 , on audio systems.

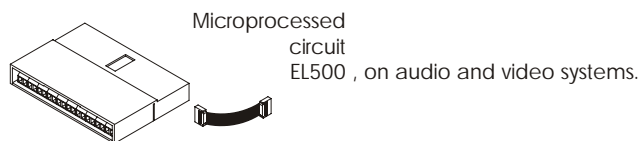

Microprocessed circuit
 EL500 , on audio and video systems.

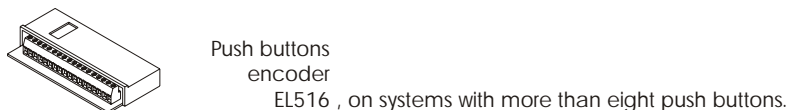

Push buttons encoder
 EL516 , on systems with more than eight push buttons.

Embedding box positioning.

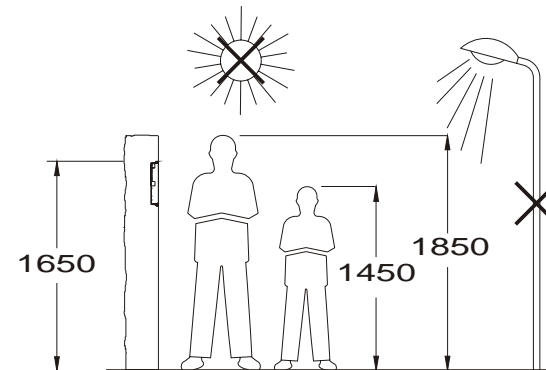

The upper part of the door panel should be placed at 1,65m. height roughly. The hole dimensions will depend on the number of door panel modules.

Modules Model	1 CE610	Compact CE615	2 CE620	3 CE630
W	125	125	125	125 mm.
H	140	220	257	374 mm.
D	56	56	56	56 mm.

The door panel has been designed to be placed under most of the environmental conditions. However it's recommended to take additional cautions like rainproof covers. To obtain a good quality picture on video door entry systems, avoid direct incidence from light sources.

Preparing the cables entry.

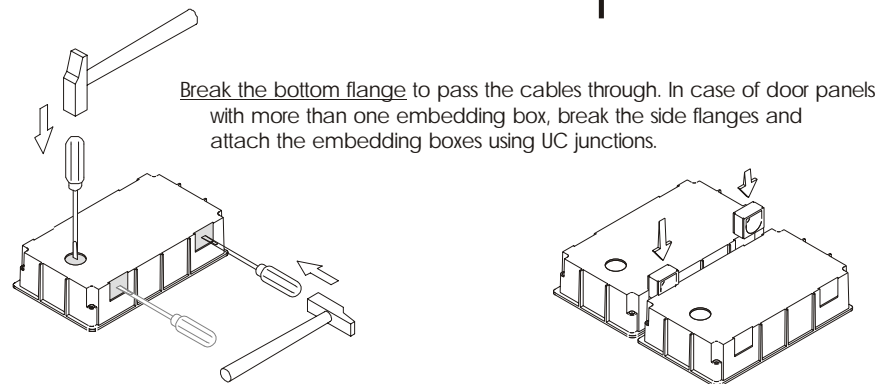

Break the bottom flange to pass the cables through. In case of door panels with more than one embedding box, break the side flanges and attach the embedding boxes using UC junctions.

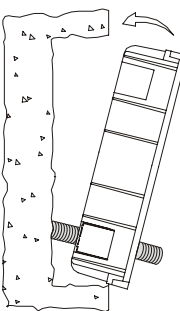

Place the embedding box.

Pass the wiring through the hole made in the bottom part of the embedding box. Level and flush the embedding box. Once the embedding box is placed, remove the protective labels from the attaching door panel holes.

Assemble the door panel modules.

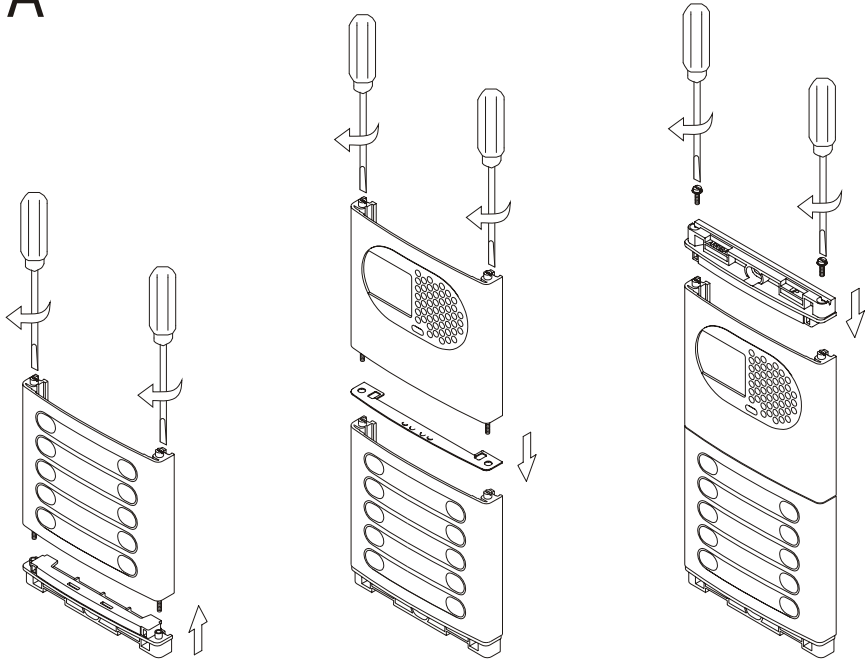

Insert the header DOWN marked in the lower module and fix it by screwing the module shafts.

Place the module spacer between lower and next modules, assuring that the spacer adjustment notches are inside the panel. Fix the module by screwing the shafts.

Repeat this procedure in case of door panels with one more module (the maximum number of modules placed vertically is three).

Insert the header UP marked in the last module and fix it by screwing the supplied screws.

Assemble the sound module.

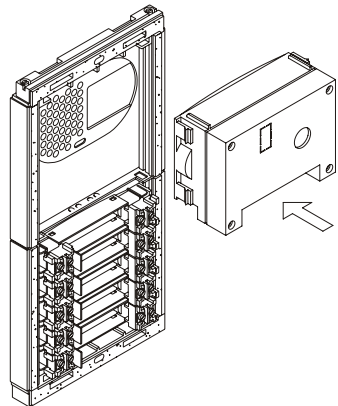

Insert the sound module in the grille module. For a proper assembly, align the light push button and the microphone rubber of the sound module with its corresponding holes in the grille module.

Assembling the EL500 microprocessed circuit and the EL516 push buttons encoders.

The EL500 circuit is to be assembled on the top of the embedding box. Insert the circuit in the top flanges of the embedding box (1). Push-in the circuit in the bottom flanges (2) by pressing the pcb board.

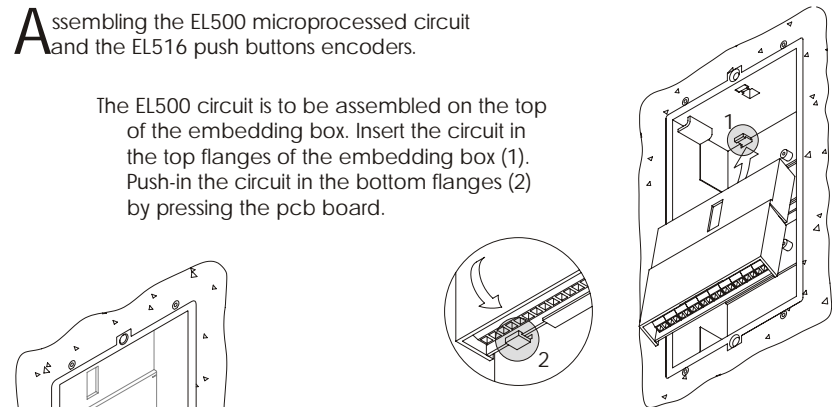

To assemble the EL516 encoder, screw the top tab of the case to the corresponding plastic lug of the embedding box.

In case of more than one encoder, place them underneath or in the next embedding box.

The use of EL516 encoders is only necessary for panels with more than 8 push buttons. Each encoder allows to connect 15 push buttons, obtaining a maximum of 120 push buttons by using 8 encoders.

Hold the door panel on the embedding box.

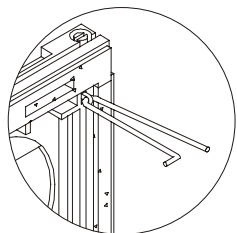

Select a direction to open the door panel; this selection should ease the door panel wiring. The opening direction will be settled through the hinges position, that must be passed through the header clips as shown. For example, if the hinges are placed on both clips of the lower header, the door panel will open downwards; if they are placed on the right clips of both headers, the door panel will open to left.

To hold the door panel on the embedding box, insert the hinges in the embedding box lockers as shown.

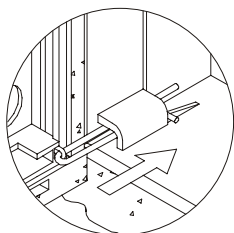

Link the sound module with the EL500 microprocessed circuit by using the supplied flat cable.

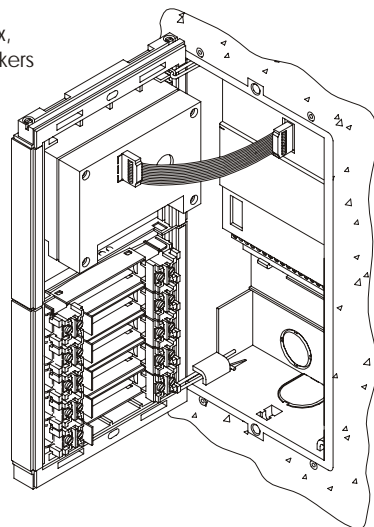

Cableado de los pulsadores.

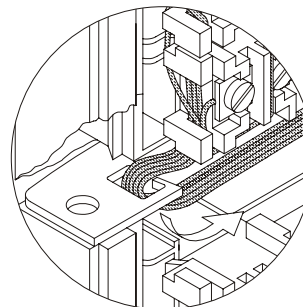

For a quality finish, pass the push buttons wires through the spacer hole of the closest module. It's recommended to use wires of less than 0,25mm² section.

Twist the call wires as shown. The call wires will be connected to the EL500 microprocessed circuit or to the corresponding EL516 push buttons encoder.

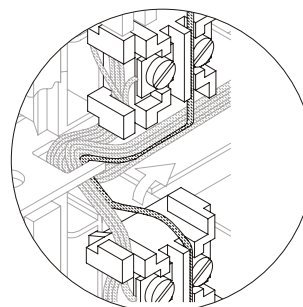
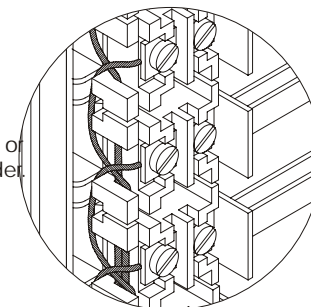

IMPORTANT: link the push buttons common terminal of the several push buttons modules. The common terminal of the push buttons contained in a module are linked from factory. This wire must be connected to the CP terminal of the EL500 microprocessed circuit or of the corresponding EL516 encoder circuit.

Place the nameplate labels.

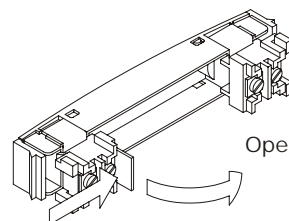

Open the label holder.

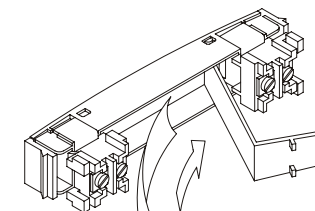

Place the label and close.

Push buttons wiring.

The CN2 connector of the EL500 microprocessed circuit has 8 terminals (P1 to P8) for the connection of push buttons or EL516 encoders. The CP terminal of the EL500 circuit must be connected to the push buttons common terminal and to the CP terminal of the push buttons encoders. Connect B terminal to the B terminal of the encoders.

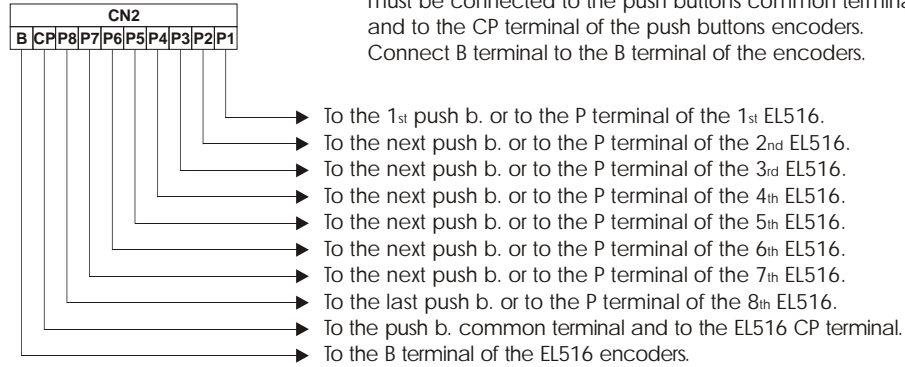

The enclosed drawing shows an example of connection between the EL500 circuit and two EL516 with their corresponding push buttons.

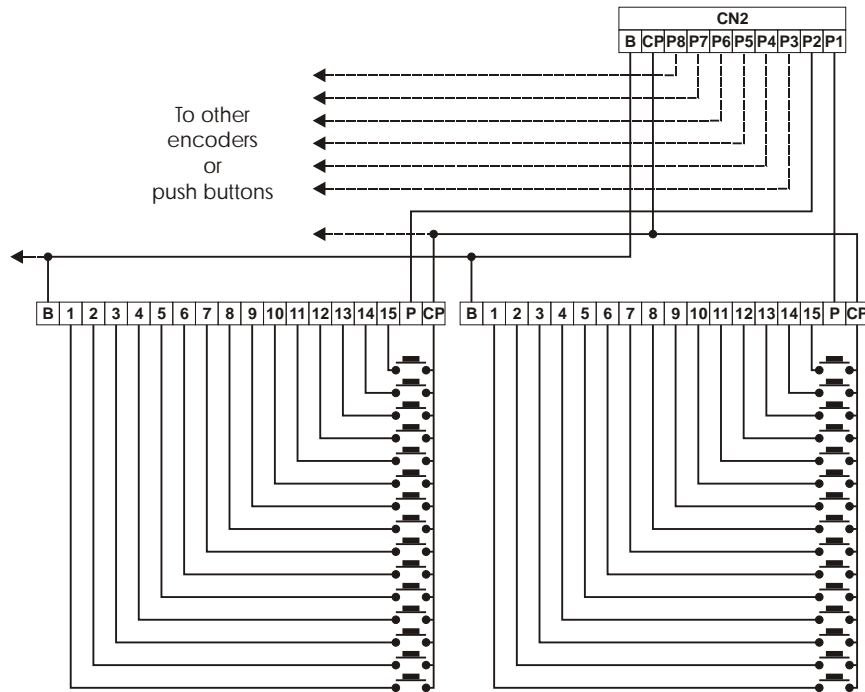

Push buttons limit.

The maximum number of push buttons to be connected depends on the number of installed EL516 encoders, as it is shown on the following chart:

- Without EL516 circuits: 8
- With 1 EL516 circuit: $7 + 15 = 22$
- With 2 EL516 circuits: $6 + 15 + 15 = 36$
- With 3 EL516 circuits: $5 + 15 + 15 + 15 = 50$
- With 4 EL516 circuits: $4 + 15 + 15 + 15 + 15 = 64$
- With 5 EL516 circuits: $3 + 15 + 15 + 15 + 15 + 15 = 78$
- With 6 EL516 circuits: $2 + 15 + 15 + 15 + 15 + 15 + 15 = 92$
- With 7 EL516 circuits: $1 + 15 + 15 + 15 + 15 + 15 + 15 + 15 = 106$
- With 8 EL516 circuits: $0 + 15 + 15 + 15 + 15 + 15 + 15 + 15 + 15 = 120$

Push buttons digital code.

In case to combine these door panels with coded door panels or porter's exchange it will be necessary to know these codes for a properly system configuration.

The codes shown on the first column (shadowed) correspond with the push buttons directly connected to the corresponding terminal on the CN2 terminal connector of the EL500 circuit, or with the terminal 1 of its corresponding EL516 encoder.

		EL516 terminals														
		1	2	3	4	5	6	7	8	9	10	11	12	13	14	15
EL500 terminals	P1	1	2	3	4	5	6	7	8	9	10	11	12	13	14	15
	P2	16	17	18	19	20	21	22	23	24	25	26	27	28	29	30
	P3	31	32	33	34	35	36	37	38	39	40	41	42	43	44	45
	P4	46	47	48	49	50	51	52	53	54	55	56	57	58	59	60
	P5	61	62	63	64	65	66	67	68	69	70	71	72	73	74	75
	P6	76	77	78	79	80	81	82	83	84	85	86	87	88	89	90
	P7	91	92	93	94	95	96	97	98	99	100	101	102	103	104	105
	P8	106	107	108	109	110	111	112	113	114	115	116	117	118	119	120

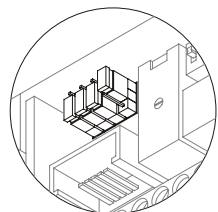

Description of the configuration jumpers.

The JP1, JP2, JP3 and JP4 configuration jumpers (from left to right respectively) are placed on the left side of the EL500 circuit, and are accessible by opening the terminal connector protection cover.

Jumper JP1 loads the installation with a communications resistor. For a proper system operation, activate this resistor only in the closest door panel to the backbone installation or in the general entrance door panel (if exists).
Factory default: enabled.

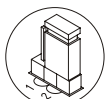

Enabled.

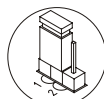

Disabled.

Jumper JP2 selects the type of cable to be used for the video signal: coaxial cable (RG-59 or RG-11) or twisted pair. Twisted pair video transmission requires the use of an EL560 module plugged in the CN4 connector.
Factory default: coaxial cable.

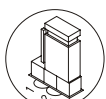

Coaxial.

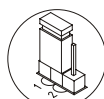

Twisted pair.

Jumper JP3 selects the volume of the door panel acknowledgement signals (call in progress, system busy and door opened). If after starting the system it's considered that the volume is too high, modify the jumper position.
Factory default: maximum.

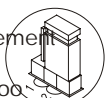

Maximum.

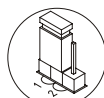

Minimum.

Jumper JP4 selects if the door panel has telecamera or not. In case of door panels without telecamera (EL540 sound module), change the jumper position.
Factory default: with camera.

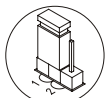

With camera.



Without camera.

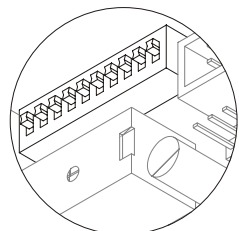

Description of the configuration dip switch.

The SW1 configuration dip switch is accessible by opening the terminal connector protection cover.

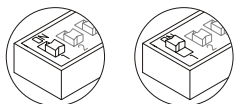

Switch number 1 allows to activate the autoswitch-on function (audio and video communication without previous call) at the door panel that has this switch to ON position. In systems with several door panels activate this function only in one of them; in systems with general entrance panel this function can be activated in one door panel of each internal building.

Continue

Coming from previous page

Description of the configuration dip switch.

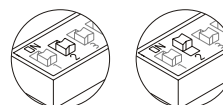

Set to ON the switch number 2 for monitor or telephones programming. Once the programming progress is finished return the switch to OFF position. The programming process is described on pages 92 (monitors) and 95 (telephones).

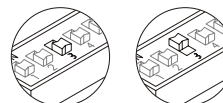

Set to OFF the switch number 3 in case of a master door panel. Each system must have only one master door panel; the rest must be slaves (ON). In systems with general entrance panel set as master one door panel of each internal building.

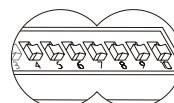

Switches number 4 to 10 set the building code. In systems with several door panels, set the same code in all the panels; in systems with general entrance panel, set different codes for each internal building. Valid codes are from 0 (factory default) to 99. To set the code use binary coding as shown on the next paragraph.

Binary coding of the configuration dip switch.

The switches set to OFF have null value. The values of the switches set to ON are shown in the enclosed chart. The building code will be calculated as the sum result of the switches values set to ON.

Switch number:	4	5	6	7	8	9	10
ON value:	64	32	16	8	4	2	1

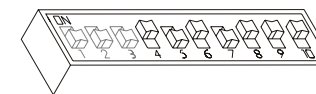

Example: $64+0+16+0+4+2+1=87$

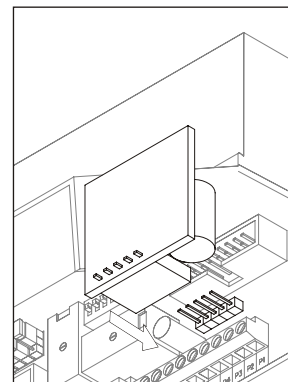

Optional. EL560 module for video installations with twisted pair cable.

Plug the EL560 module in the CN4 connector. The CN4 connector is accessible by opening the terminal connector protection cover.
NOTE: on this type of installations the EL562 module must be plugged in all the monitors and JP2 jumper of the EL500 circuit must be placed on the position specified on page 83. Refer to the specific installation diagram.

Lamps wiring.

Once the nameplate labels are placed, wire the lamps from different modules and connect them to terminals L1 and L2 of the sound module. If the number of door panel lamps is higher than eight, connect a TF-104 transformer between -1 and -2 terminals of the sound module and change JP2 jumper position.

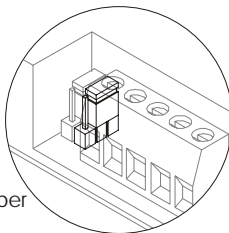

NOTE: Don't change JP1 jumper position. JP1 and JP2 jumpers are placed on the left side of the sound module terminal connector.

Final adjustments.

If after starting the system it's considered that the audio volume isn't correct, proceed with the necessary adjustments as shown. The telecamera has a pan and tilt mechanism built in to adjust the telecamera position.

In case of low light conditions, an external illumination can be activated by connecting a R-3 relay between terminals '+H' and 'L2' of the sound module.

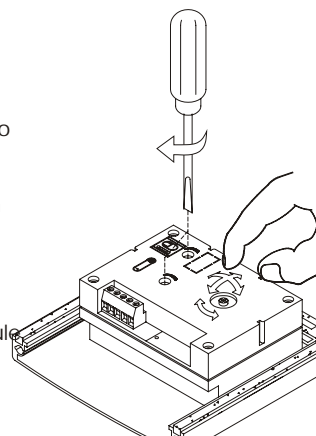

Close the door panel.

Fix the door panel by using the supplied screws.

Finish the door panel assembly by pressing the closing heads.

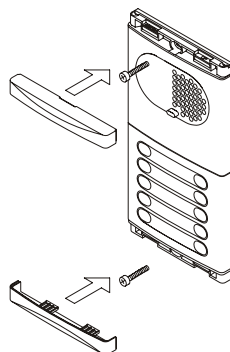

Installing the FA-PLUS and FA-PLUS/C power supplies.

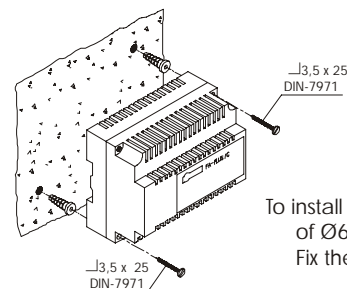

The power supply must be installed in a dry and protected place. It's recommended to protect the power supply by using a thermo-magnetic circuit breaker and to use a ground connection.

To install the power supply directly on the wall, drill two holes of Ø6mm. and insert the wallplugs. Fix the transformer with the specified screws.

The power supply can be installed on a DIN 46277 guide simply pressing it. To disassemble the power supply from the DIN guide, use a plain screwdriver to lever the flange as shown on the picture. The FA-Plus/C model uses 6 units over DIN guide and 10 units the FA-Plus model.

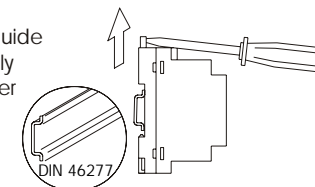

IMPORTANT: the maximum number of units that can be connected to a FA-Plus/C power supply is 10, and 50 units in case of a FA-Plus model. Link power supplies to connect more units than the specified as it's shown on page 96.

Lock release installation.



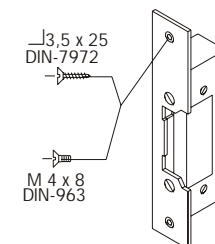

If the lock release will be installed in a metal door, use a Ø3,5mm. drill and tap the hole. In case of wood door, use a Ø3mm. drill.

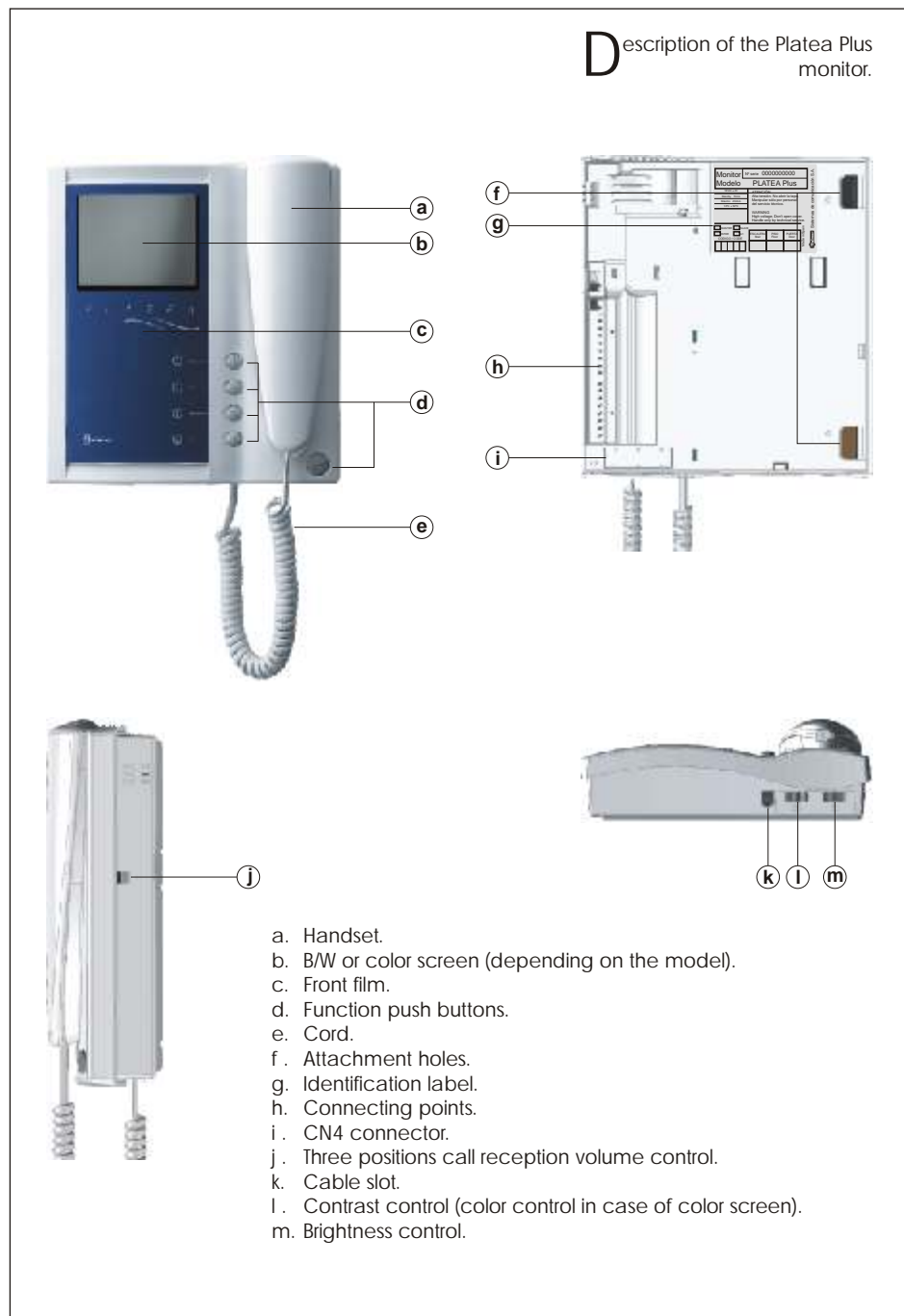

IMPORTANT: the lock release to be used must be of 12Vd.c. If you are using a.c. lock releases, use one R-3 relay unit and one TF-104 transformer to activate it, as it is shown on page 96.



Function push buttons.

-  On-Off push button. After any monitor reset and during the next 45 seconds, all the monitor functions will be disabled, with the exception of call reception.
-  If the handset is on the cradle allows the activation of an optional second camera (*). If not, allows to make an intercom call or to activate the second camera (*).
-  If the handset is on the cradle allows the activation of an optional device. If not, allows to call to a slave porter's exchange (*) or to activate the optional device.
-  If the handset is on the cradle allows to see the picture from the master door panel. If not, allows to establish audio and video communication with the door panel that has been configured with the autoswitch-on function. This function is disabled if a communication is already established.
-  If the handset is on the cradle sends a panic call to the porter's exchanges that have enabled the reception of this type of call. If not, allows to call to the master porter's exchange. During call reception and communication progresses allows the lock release activation.

(*) Second camera activation and call to a slave porter's exchange functions require an internal modification of the monitor. If any of these functions are required, contact with your nearest authorized distributor.
Second camera activation disables the intercomm function and call function to a slave porter's exchange disables optional device function.

Description of the identification label.

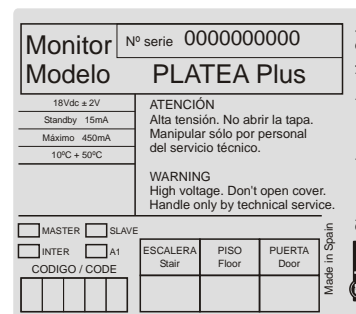

For an easiest repair, replacement or increase of the existing monitors, fill the identifying label information.

- MASTER: master monitor.
- SLAVE: slave monitor.
- INTER: slave monitor with intercom function.
- A1: monitor connected to an auxiliary device.
- CODE: push button code (see page 82).
- STAIR: building code (see page 84).

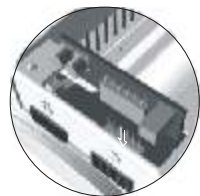

E L562 module for video installations with twisted pair cable.

Locate the CN4 connector, that's placed in the monitor base. Remove the existing jumper and plug the EL562 module.

NOTE: on this type of installations the EL560 module must be plugged in the EL500 microprocessed circuit (page 84). Refer to the specific installation diagram.

Handling the end of line jumper.



The end of line jumper is placed on the CN4 connector, that can be located on the monitor base. In case of twisted pair cable installations, the end of line jumper is placed in the EL562 module, also located in the CN4 connector of the monitor base.

Do not remove the jumper on monitors where the video cable finish. Remove the jumper on monitors where the video cable continue.

Changing the front film.

The monitor is supplied with a reversible front film, that allow the owner to choose between two colors. To change the front film, remove the front plate by inserting a plain screwdriver in the triangle marks, as it is shown on the drawing.



Description of the RCPL-Plus monitor connector.

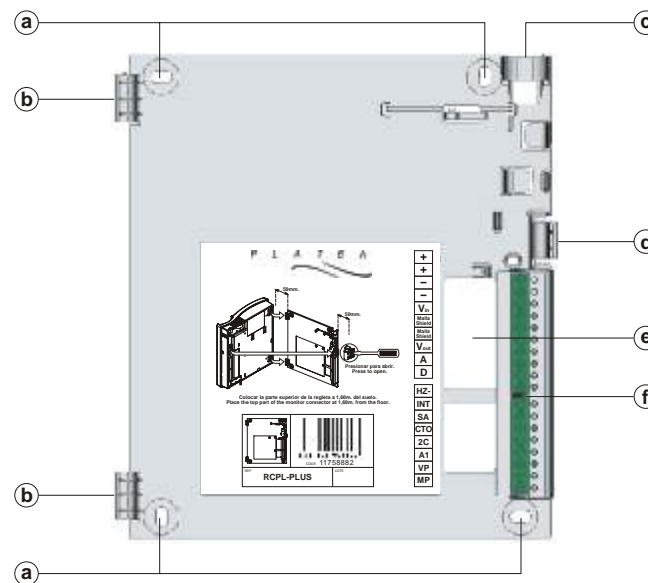

- a. Wall attachment hole (x4).
- b. Monitor attachment hook (x2).
- c. Vertical wiring input.
- d. Attachment clip.
- e. Wiring input hole.
- f. Installation terminals:

+, -:	positive, ground.
Vin :	video signal coaxial input.
Malla:	coaxial shield.
Vout :	video signal coaxial output.
A :	audio communication.
D :	digital communication.
HZ :	door bell push button input.
INT :	intercom.
SA :	auxiliary calling device output.
CTO :	video distributor activation output.
2C :	2nd camera activation output.
A1 :	optional device activation output.
Vp, Mp :	twisted pair video signal.

Terminals +, - and Malla (shield) are duplicated for easiest cascade installation of parallel monitors or telephones. If the first monitor is not placed on the connector, cascade units will not be powered.

Fix the monitor connector to the wall.

Avoid to place the monitor near to heating sources, in dusty locations or smoky environments. To install the monitor directly over the wall, drill two holes of Ø6mm. and use the supplied screws.

The upper part of the monitor connector must be placed at 1,60m. height roughly. The minimum distance between the monitor connector and the closest object must be 5cm.



Fix the monitor.

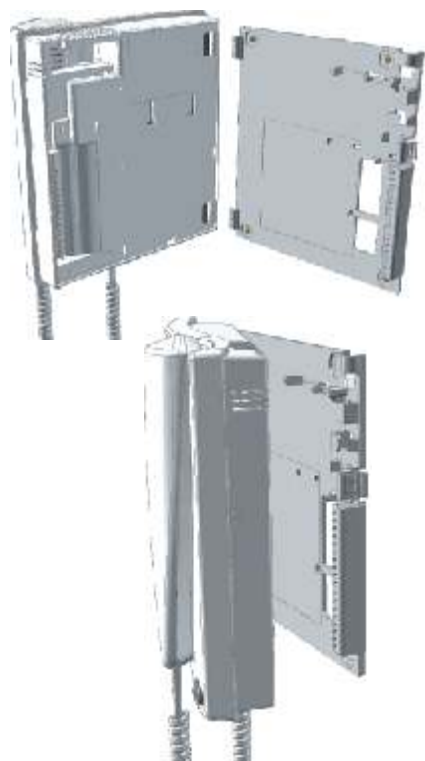

Place the monitor at right angles to the connector and align the attaching holes of the monitor with the attachment hooks of the connector, as it is shown on the drawing.



Lock out the monitor. Press the right side till the attachment clip locks the monitor firmly.

To disassemble the monitor from the connector, use a plain screwdriver to release the attachment clip. Remove the monitor from the connector, with special attention do not falls.



Programming the monitors.

Set to ON the switch number 2 of the configuration dip switch, that's accessible by opening the terminal connector protection cover. The door panel will reproduce a sound to advise that the system has entered into programming mode.

In systems with more than one door panel, the programming process shall be done on the master door panel only.

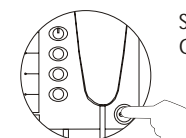
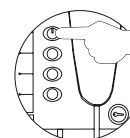
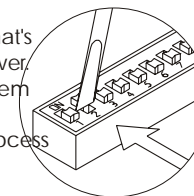

Switch off the monitor to be programmed. Once the monitor is off, press the door release push button.

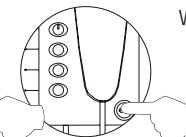
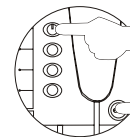

With the door release push button pressed switch on the monitor.

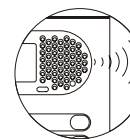

To show that the system is ready for programming, the door panel will reproduce a sound and the picture will appears on the monitor. At this moment, the door release push button can be released. Lift the handset to establish audio communication with the door panel.

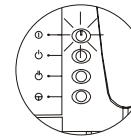
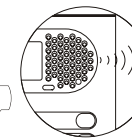
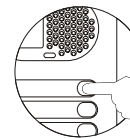

Press the door panel push button that will call to this monitor. At this moment the door panel will reproduce a sound and the monitor led will blink.

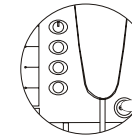
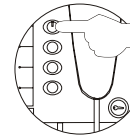

To program the monitor as master, switch it off and on again. To program it as slave, press the door release push button. To program it as slave with intercom function press the  push button.

Each apartment must have one master unit only; in case of parallel units configure them as slaves, both monitors or telephones.

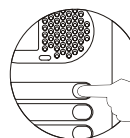

Make a call to check that the monitor has been successfully programmed. Repeat these steps to program the rest of monitors. Once the programming has been finished, set to OFF the programming switch. If you don't, the door panel will reproduce a sound to advise that the system is still into programming mode.

Description of the T-940 Plus telephone.



- a. Telephone handset.
- b. Speaker grille.
- c. Microphone hole.
- d. Subjection hole.
- e. Telephone cord connectors.
- f. Function push buttons.
- g. On-Off light indicator.
- h. Call reception volume control.
- i. Hook switch.



The telephone has a three positions switch placed on the bottom part of the telephone (closest to the telephone cord connector) that allows to control the call reception level volume.

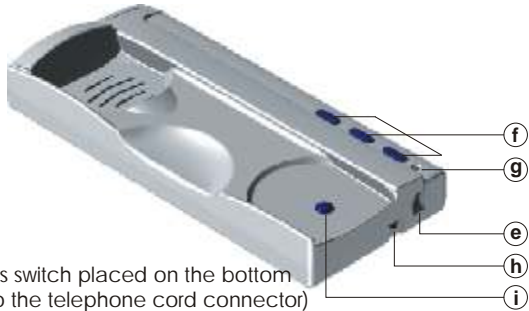

Function push buttons.

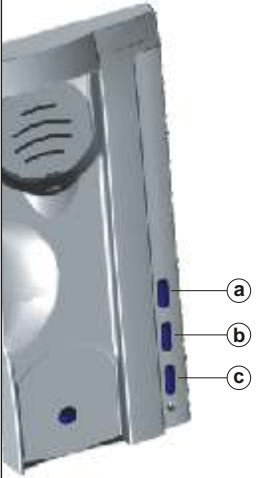

- a. On-Off push button.
After any telephone reset, and during the next 45 seconds, all the telephone functions will be disabled, with the exception of call reception.
- b. This push button allows to make an intercom call when the handset is not on the cradle. This function is described on page 104.
- c. If the handset is on the cradle sends a panic call to the porter's exchanges that have enabled the reception of this type of call. If not, allows to call to the master porter's exchange. During call reception and communication progresses allows the lock release activation.

Terminal connector description.

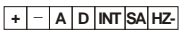

- + , - : positive, ground.
- A , D : audio, digital communication.
- INT : intercom.
- SA : auxiliary calling device output.
- HZ : door bell push button input.

Fix the telephone.

It will be necessary to open the telephone for wiring and fixing purposes. To open the telephone insert a plain screwdriver into the slots and rotate it as shown.



Avoid to place the telephone near to heating sources, in dusty locations or smoky environments.

The telephone can be fixed using an electrical embedding box or directly on the wall, as shown on the picture. If the telephone will be installed directly over the wall, drill two holes of Ø6mm. on the specified positions, using 6mm. wallplugs and Ø3,5 x 25mm. screws.



Pass the installation wires through the corresponding hole and connect them as shown on the installation diagrams. Close the telephone as shown on the picture. Once the telephone is closed, connect the handset using the telephone cord and put it on the cradle.

Programming the telephones.

Set to ON the switch number 2 of the configuration dip switch, that's accessible by opening the terminal connector protection cover. The door panel will reproduce a sound to advise that the system has entered into programming mode.

In systems with more than one door panel, the programming process shall be done on the master door panel only.

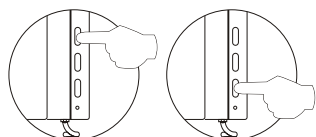
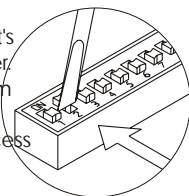

Switch off the telephone to be programmed. Once the telephone is off, press the door release push button.

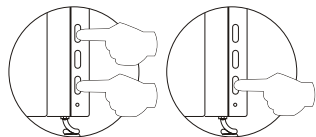

With the door release push button pressed switch on the telephone.

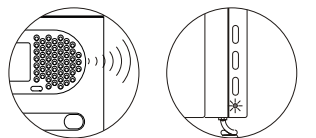

To show that the system is ready for programming, the door panel will reproduce a sound and the telephone led will blink. At this moment, the door release push button can be released. Lift the handset to establish audio communication with the door panel.

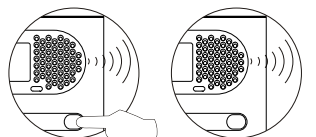

Press the door panel push button that will call to this telephone. At this moment the door panel will reproduce a sound and the telephone led will blink.

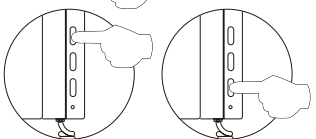

To program the telephone as master, switch it off and on again. To program it as slave, press the door release push button. To program it as slave with intercom function press the center push button.

Each apartment must have one master unit only; in case of parallel units configure them as slaves, both monitors or telephones.

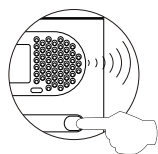

Make a call to check that the telephone has been successfully programmed. Repeat these steps to program the rest of telephones. Once the programming has been finished, set to OFF the programming switch. If you don't, the door panel will reproduce a sound to advise that the system is still into programming mode.

Connexion of an a.c. lock release.

As it is described on page 86, the lock releases to be connected to the door panel must be d.c. type. If an a.c. lock release has been installed before, use a R-3 relay unit and a TF-104 transformer, and connect them to the lock release as it is shown on the enclosed diagram.

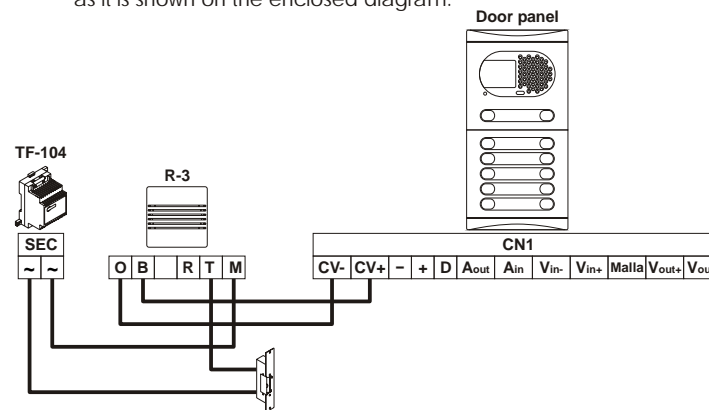

Link of several power supplies units.

If the quantity of monitors or telephones to be connected is bigger than the supported from one power supply (see page 86), use additional power supplies to match the required quantity. The first power supply should be connected to the door panel and to the first group of monitors or telephones; connect the next groups to the positive terminal of its corresponding power supply.

To wire several power supplies link their ground terminals; NEVER link positive terminals of different power supplies.

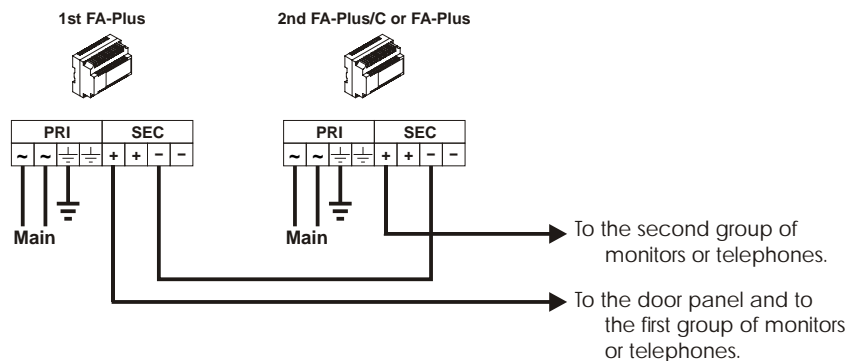

* Take off JP1 jumper of all the distributors except in the last one.

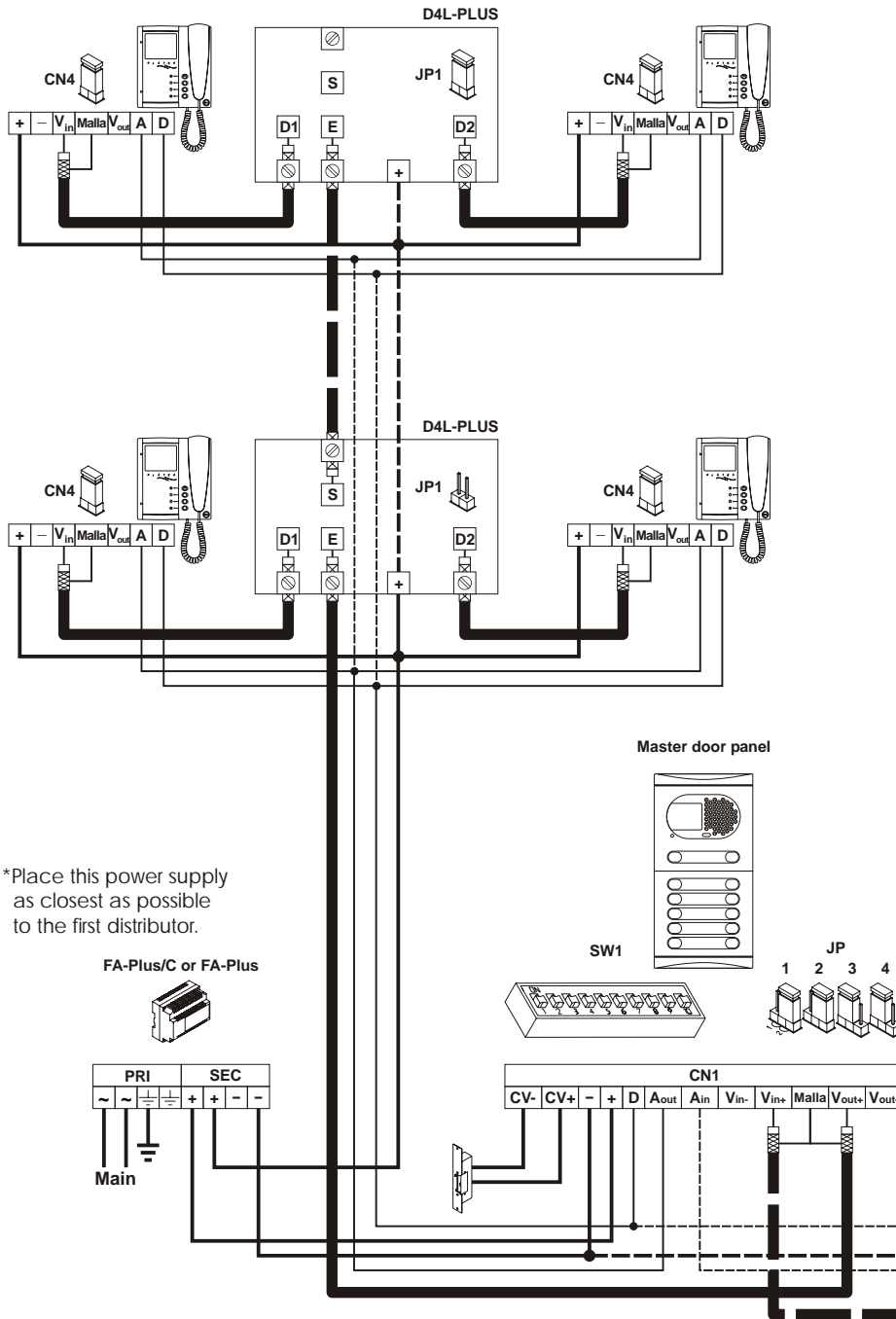

*Place this power supply as close as possible to the first distributor.

V Video installation with coaxial cable.

The installation diagram shows the connection of a video system with one or several door panels for the same building. If the system has one door panel only, override the wiring to the second door panel. If the system has more than one door panel, wire the second panel as shown on the diagram. In case of more than two door panels, wire them as the second is connected.

SECTIONS CHART	Distance	
	50m.	150m.
Terminal	50m.	150m.
+, -, CV+, CV-	1,00mm ²	2,50mm ²
A _{in} , A _{out} , A, D	0,25mm ²	0,25mm ²
V _{in+} , V _{out+} , V _{in-} , V _{out-}	RG-59	RG-59

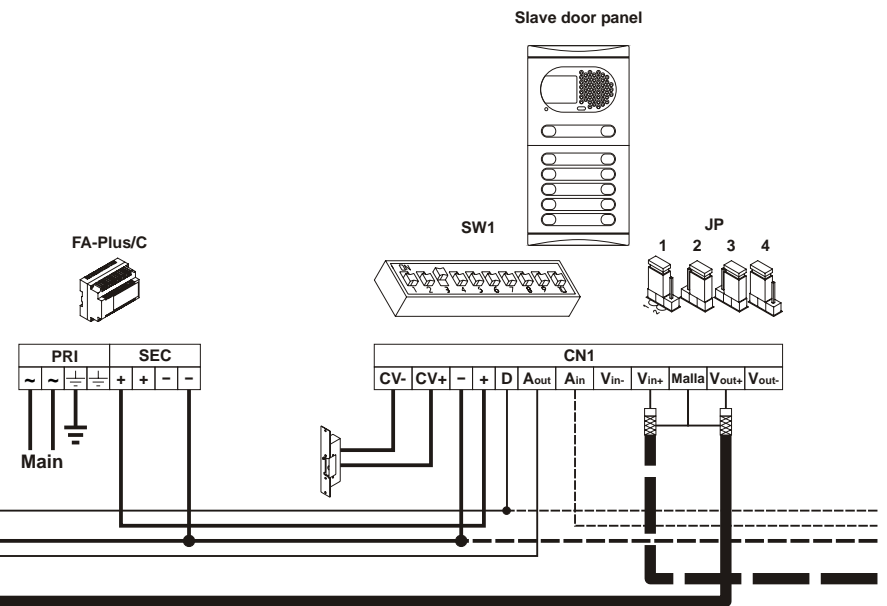

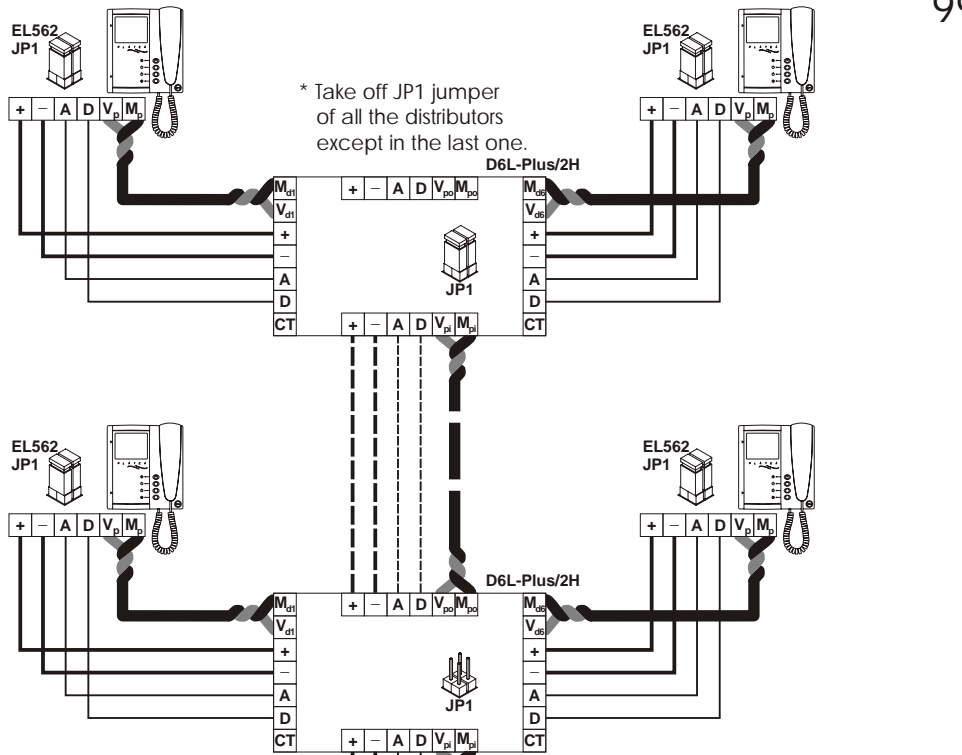

*Place this power supply as close as possible to the first distributor.

FA-Plus/C or FA-Plus

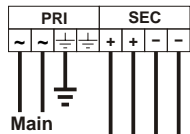

Master door panel

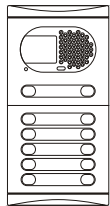

SW1

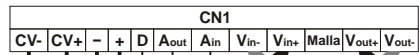
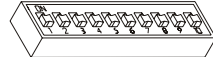

Video installation without coaxial cable.

The installation diagram shows the connection of a video system with one or several door panels for the same building. If the system has one door panel only, override the wiring to the second door panel. If the system has more than one door panel, wire the second panel as shown on the diagram. In case of more than two door panels, wire them as the second is connected.

IMPORTANT: For this type of installation, the door panels must have plugged an EL560 module in each and the monitors must have an EL562 plugged in each.

SECTIONS CHART	Distance	
Terminal	50m.	150m.
+ , - , CV+ , CV-	1,00mm ²	2,50mm ²
A _{in} , A _{out} , A, D	0,25mm ²	0,25mm ²
V _{in+,.} , V _{out+,.} , V _{p,d} , M _{p,d}	CAT-5	CAT-5

Slave door panel

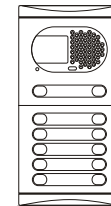

SW1

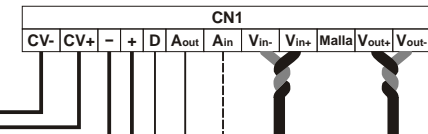
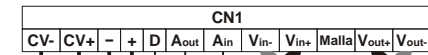
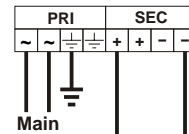
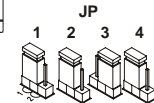

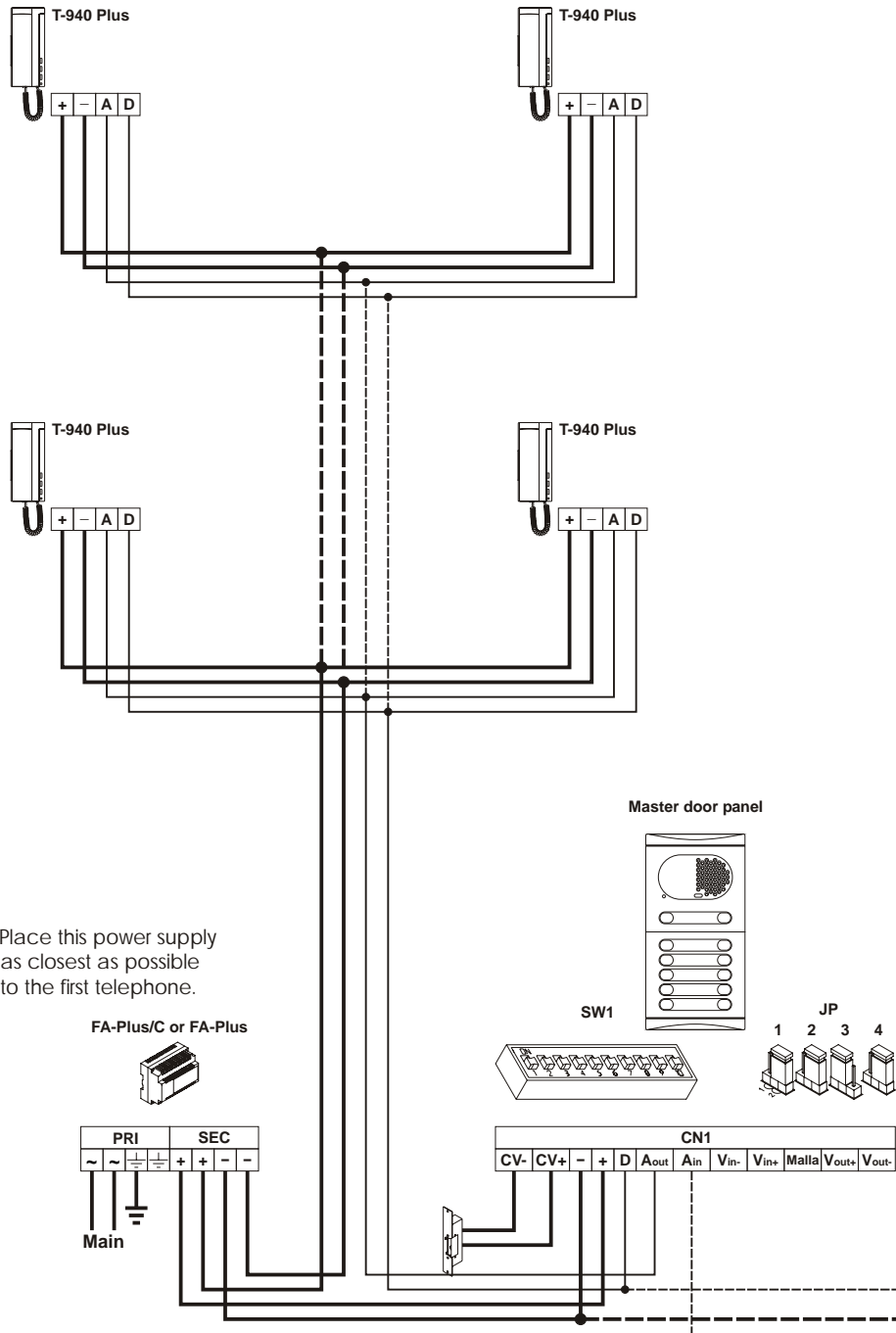

*Place this power supply as close as possible to the first telephone.

Audio installation.

The installation diagram shows the connection of an audio system with one or several door panels for the same building.
 If the system has one door panel only, override the wiring to the second door panel.
 If the system has more than one door panel, wire the second panel as shown on the diagram. In case of more than two door panels, wire them as the second is connected.

SECTIONS CHART	Distance	
	50m.	150m.
+, -, CV+, CV-	1,00mm ²	2,50mm ²
A _{in} , A _{out} , A, D	0,25mm ²	0,25mm ²

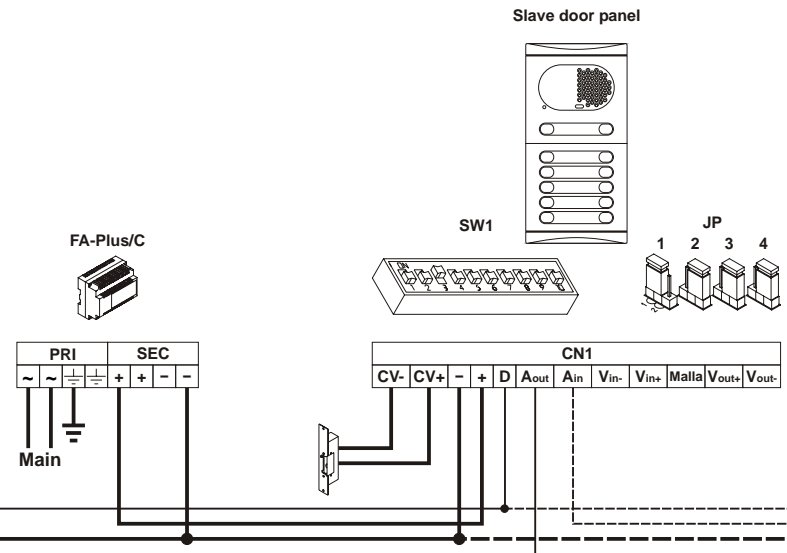

External lock release activation.

The lock release can be activated at any moment by using an external push button, that must be connected between 'CV-' y '-' terminals of the EL500 circuit. This function will allow to exit from the building being not necessary the use of a key.

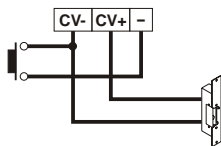

Auxiliary devices activation.

To activate auxiliary devices the use of a SAR-90 relay unit will be required. If this device is shared for all the monitors, link their A1 terminal and use just one relay unit. In case that each monitor has its own application use a SAR-90 relay unit for each monitor and don't link the A1 monitor terminals. To activate this function, press the monitor push button at any moment with no dependence of the handset position. Usual applications are the activation of stairs light, second lock release, ...

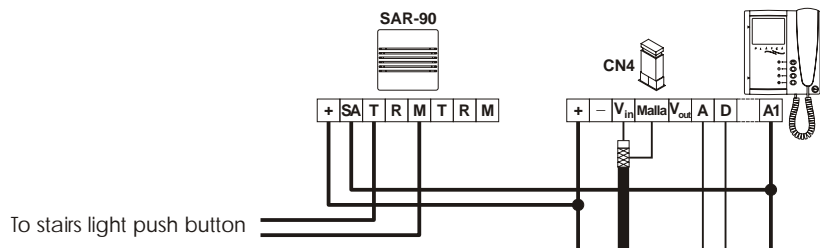

The use of a TF-104 transformer will be necessary to activate a second lock release. **IMPORTANT:** the lock release must be 12Vc.a. type.

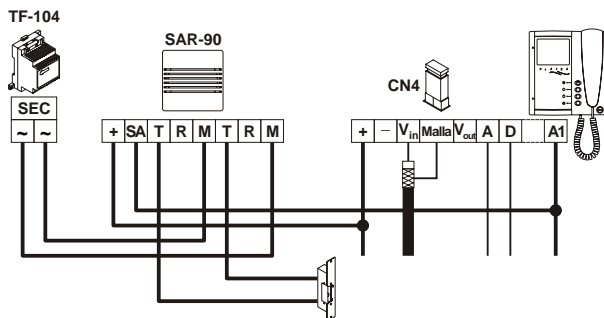

Intercom function.

Platea Plus monitor and T-940 Plus telephone have intercom facility between two units of the same apartment. To enable this function check the following conditions:

- One of the units has been configured as master and the other unit as slave with intercom, as described on pages 92 and 95.
- In case to intercom one monitor with one telephone, configure the monitor as master.
- Link the INT terminal of the units, as it is shown on the enclosed diagram.

To establish an intercom communication lift the handset and press the intercom push button; acoustic tones will be reproduced on the handset confirming the call is in progress or that the other unit is communicating with the door panel. To establish communication lift the handset of the called unit. If during an intercom communication a call is made from the door panel, acoustic tones will be heard on the master unit handset and the picture will appear in case of a monitor; press the intercom push button of the master unit to establish communication with the door panel, or press the door release push button to activate the lock release.

The reproduced acoustic tones are different depending on their provenance, that allows the user to distinguish where the call is made from.

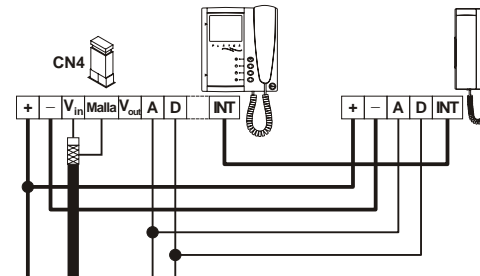

Connecting the Shiner Plus monitor to a video recorder or

If your TV or video recorder have a SCART connector, it will be possible to view the picture from the door panel on the TV screen.

Remove the end of line jumper, that's placed on the CN4 connector. Connect the coaxial cable between terminals 17 (shield) and 20 (hot) of the SCART connector.

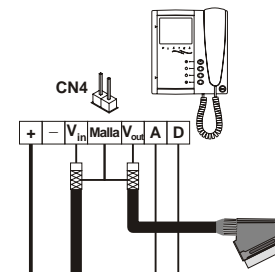

A ctivation of a second camera.

The use of a SAR-90 relay will be required to activate a second camera and an internal modification on the monitor shall be done, as it's described on page 88. This facility disables the intercom function. If both functions are required, use A1 terminal to activate the second camera. To activate this function, press ϕ monitor push button at any moment with no dependence of the handset position. If this device is shared for all the monitors, link their 2C terminal and use just one relay unit. In case that each monitor has its own camera use a SAR-90 relay unit for each monitor and don't link the 2C monitor terminals. This push button can be used to activate other auxiliary devices, as the A1 terminal is used. Usual applications are the surveillance of the elevator entrance, reception hall, ...

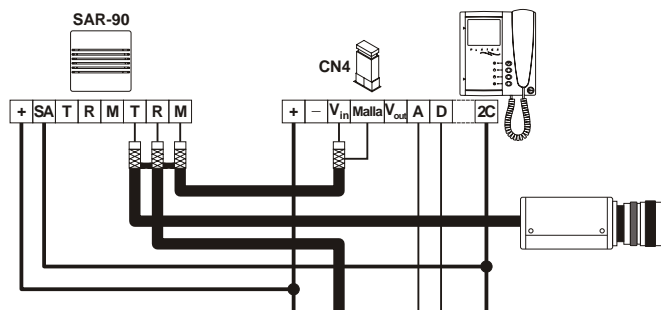

D oor bell push button connection.

The Platea Plus monitor and the T-940 Plus telephone can be used to receive the calls made from the apartment door, saving the use of a bell. Wire the push button of the apartment door to the 'HZ-' and '-' monitor or telephone terminals. The reproduced acoustic tones are different depending on their provenance, that allows the user to distinguish where the call is made from. If during a conversation a call is made from the apartment door, acoustic tones will be reproduced on the handset to advise that someone is calling.

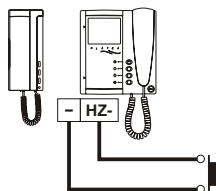

An easy way to check that the system is working properly is to disconnect the wiring from the door panel and to check the monitor directly connected to the EL500 circuit.

No shortcircuit will damage the connected units, with the exception of a shortcircuit between CTO and '-' monitor or distributor terminals.

- Nothing operates.
 - ✦ Check the output power supply voltage between '-' and '+' terminals: it should have 17,5 to 18,5Vd.c. If not, disconnect the power supply from the installation and measure again. If it's correct now, it means there is a short circuit in the installation: disconnect the power supply from mains and check the installation.
 - ✦ Check that 'D' terminal is not shortcircuited with '-' or '+' terminals.
 - ✦ Check that 'D' terminal hasn't been changed by 'A' terminal somewhere in the installation.
 - ✦ If these tests don't solve the problem, check the voltage between 'B' and 'CP' terminals of the EL500 circuit; if the measured voltage is different to 12Vd.c. change the EL500 circuit.
- Inappropriate audio level.
 - ✦ Adjust the level volumes as shown on page 85. In case of feedback, reduce the audio levels until feedback fade out. If feedback don't dissapears refer to the following hint.
- Continuous audio feedback.
 - ✦ Check that 'A' terminal is not shortcircuited with other terminals.
- Door open function no operates.
 - ✦ Remember that this function is only available during call and communication progresses.
 - ✦ Disconnect the lock release from the EL500 circuit and short-circuit terminals '-' and 'CV-': at that moment the output voltage between terminals 'CV+' y 'CV-' should be 12Vd.c. If it's so check the lock release and its wiring.
- The system cannot be programmed.
 - ✦ Check that the switch number 2 of the configuration dip switch is set to ON (see page 84) and that the programming steps are correctly followed.
 - ✦ Check that 'D' terminal is not shortcircuited with other terminals.
- Some units don't receive calls.
 - ✦ Remember that each apartment must have a master unit only. Check that the units are switched on and correctly programmed.